



nüvi

Personaalne reisiassistent

Kasutaja käsiraamat



SISUKORD

Sisukord..... 2

Eessõna..... 4

Seerianumber..... 4

Ühenduse võtmine

Garminiga..... 4

Viited.....4

Otsi ja mine! 5

Sihtkoha otsimine..5

Marsruudil liikumine.....6

Helitugevuse ja ekraani heleduse reguleerimine..... 7

Ekraani lukustamine7

Vihjed nüvi kasutamiseks.....7

Kuhu?..... 8

Kohtade otsimine nime järgi..... 8

"Go!" lehe valikud..8

Aadressi otsimine.. 9

Koha otsimine kaardilt..... 10

Vihjed kaardi sirvimiseks.....10

Kohtade vaatamine kaardil..... 10

Otsingu laiendamine11

Peatuse lisamine marsruudile.....12

Minu kohad.. 13

Leitud kohtade salvestamine..... 13

Salvestatud kohtade otsimine.....13

Praeguse asukoha salvestamine..... 13

Salvestatud kohtade muutmine..... 14

Kodukoha määramine.....15

Hiljuti otsitud kohtade vaatamine..... 16

Hiljuti otsitud kohtade kustutamine..... 16

Kaardi ja teiste lehtede kasutamine..... 17

Reisiandmete leht..18

Aktiivse marsruudi leht..... 19

Järgmise pöörde leht..... 19

Ümbersõidu lisamine marsruudile..... 20

Marsruudi peatamine.....20

Failide haldamine..... 21

1. samm: sisestage SD-kaart..... 21

2. samm: ühendage USB kaabel.....21

3. samm: failide kopeerimine nüvisse..... 22

4. samm: eemaldage seade ja ühendage

USB kaabel lahti.... 22

nüvi kettaseadmed.23

Failide kustutamine nüvist..... 23

Toetatud failitüübid.23

Reisikohvri kasutamine..... 24

Keelenõustaja kasutamine..... 24

Sõnade ja fraaside tõlkimine..... 25

Kakskeelsete sõnaraamatute kasutamine 26

Reisijuhi kasutamine.....27

MP3 failide kuulamine.....28

Audioraamatute kuulamine..... 29

Audioraamatute laadimine nüvisse..... 30

nüvi aktiveerimine AudibleManager

programmis..... 31

Piltide vaatamine...32

Kella kasutamine... 33

Valuutakursside konverteerimine.....34

Valuutakursside muutmine..... 35

Mõõtühikute teisendamine..... 36

Taskuarvuti kasutamine.....37

nüvi seadistamine..... 38

Seadistuste taastamine.....	38
Kaardiseadistuste muutmine.....	39
Süsteemiseadistuste muutmine.....	40
Ajaseadistuste muutmine.....	41
Kuvaseadistuste muutmine.....	42
Navigatsiooniseadistuste muutmine.....	43
Keeleseadistuste muutmine.....	44

Lisa.....45

nüvi kinnitamine...	45
nüvi kinnitamine armatuurlauale.....	46
Seadme ja kinnituse eemaldamine.....	47
Hoidja eemaldamine kinnituse küljest....	47
nüvi lähtestamine..	48
Kasutaja andmete lähtestamine.....	48
Kolmandate tootjate huvipunktid.....	49
Lähedusalarmide seadistamine.....	49
nüvi hooldamine....	50
nüvi tarkvara uuendamine.....	51
Lisakaartide ostmine.....	51

Täiendavate teepunkti- de laadimine nüvisse	51
USB liidese tõrkeotsing.....	52
nüvi tõrkeotsing.....	53
Akuteave.....	53
Satelliitsignaalid....	54
Tehnilised spetsifikatsioonid.....	55
Tarkvaralitsents.....	56

EESSÕNA

Õnnitleme teid Garmin nüvi reisiassistendi ostmise puhul.

Seerianumber

Kirjutage üles seadme seerianumber (kaheksakohaline number seadme tagaküljel) juhuks, kui teie nüvi vajab hooldust või soovite osta lisakaarte.

Seerianumber: _ _ _ _ _ _ _ _

Ühenduse võtmine Garminiga

Kui teil tekib küsimusi või probleeme nüvi kasutamisel, võtke ühendust Garminiga.

USA-s võtke ühendust Garminiga tootetoe telefonil 913 397 8200 või 800 800 1200 esmaspäevast reedeni, 8:00 kuni 17:00 (UTC-6) või e-postiga aadressil support@garmin.com

Euroopas helistage Garmin Europe Ltd telefonil 44 0870 850 1241.

VIITED

- aadressi otsimine: lk 9
- kaardilehe vaatamine: lk 17
- MP3 failide kuulamine: lk 28
- audioraamatute kuulamine: lk 29
- valuutakursside konverteerimine: lk 34
- failide laadimine nüvi seadmesse: lk 21-23 ja lk 52
- helitugevuse ja ekraani heleduse reguleerimine: lk 7
- seadme puhastamine: lk 50
- näpunäited: lk 7

Andke meile teada, kuidas see käsiraamat teile meeldib. Täitke tootedokumentatsiooni küsitlus aadressil <http://www.garmin.com/contactUS/> ja klikkige "Product Documentation Survey".

OTSI JA MINE!

Satelliitsignaali vastuvõtmiseks tõstke nüvi antenn üles. Seejärel kasutage seadet sihtkoha otsimiseks ja sinna liikumiseks.

Sihtkoha otsimine

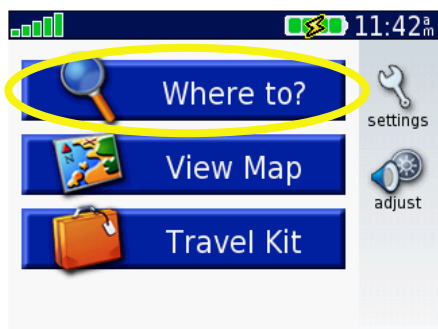

1. Puudutage "Where To?" (Kuhu?) ikooni

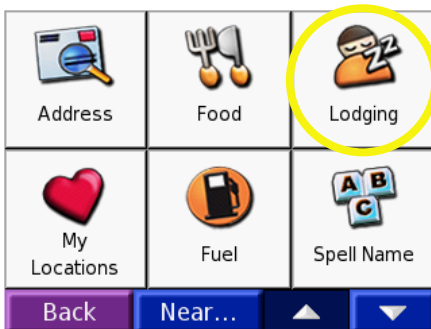

2. Valige kategooria. Lisakategooriate vaatamiseks puudutage nooli.

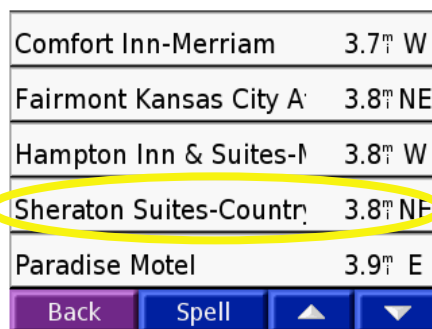

3. Valige sihtkoht.

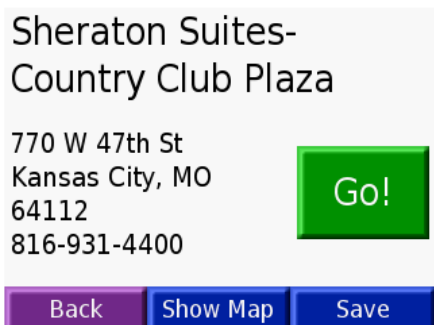

4. Puudutage "Go!" (Mine!) ikooni.



5. Nautige sõitu.

GPS SATELLIITSIGNAALID

 Tulbad ülemises vasakus nurgas näitavad nüvi vastuvõetud satelliitsignaale. Rohelised tulbad tähendavad head signaali. Lisateavet vaadake leheküljelt 54.

Marsruudil liikumine

Oma marsruuti mööda sihtkohta liikumiseks kasutage kaardilehe abi. Liikumise ajal juhatab nüvi teid sihtkohta poole hääljuhiste, pöördenooltega kaardil ja suunaselgitustega kaardilehe ülaservas. Kui te kaldute esialgselt marsruudilt kõrvale, arvutab nüvi marsruudi ümber ja annab korrigeeritud juhiseid.

Lugege juhiseid lehe ülaservas.



Marsruuti tähistab lilla joon.



Pööretel järgige nooli.

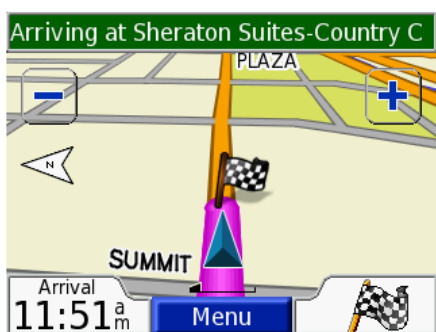

Ruuduline lipp tähistab teie sihtkohta.

Lisateavet kaardilehe kasutamise kohta vaadake lehekülgedelt 17-20.

Helitugevuse ja ekraani heleduse reguleerimine

Kiirseedistuste lehe avamiseks vajutage korraks toitenappu või puudutage menüülehel  ikooni. Helitugevuse ja ekraani heleduse muutmiseks liigutage liugureid. Heli välja lülitamiseks puudutage "Mute" (hääletu) nappu.

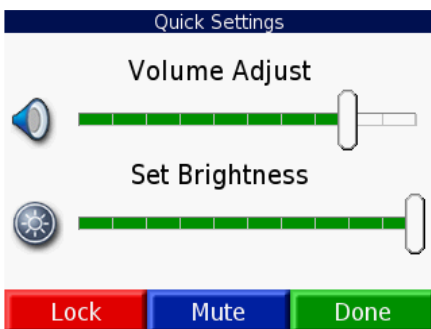

Ekraani lukustamine

Juhuslike ekraanipuudutuste vältimiseks vajutage "Lock" (lukusta) ikooni. Ekraaniluku maha võtmiseks vajutage toitenappu.

VIHJED NÜVI KASUTAMISEKS

- Kiiresti menüülehele naasmiseks vajutage ja hoidke all "Back" (tagasi) nappu.
- Lisateabe saamiseks nüvi reisikohvri kohta vajutage "Help" (abi) nappu.
- Kui te kuulate muusikat või audioraamatut, vajutage suvaliselt lehelt pleierilehele saamiseks kaks korda kiiresti toitenappu. Eelmisele lehele (näiteks kaardilehele) naasmiseks vajutage "Back" (tagasi) nappu.
- Et aku kauem kestaks, keerake siis, kui te GPS-i ei vaja, seadme antenn sisse. Kui antenn on sisse keeratud, lülitatakse GPS-vastuvõtja välja.
- Lisateavet aku kohta leiate leheküljel 53.

KUHU?



Et õppida teostama lihtsaid otsinguid "Where to?" (kuhu?) menüü abil, vaadake lehekülge 5.

Kohtade otsimine nime järgi

Puudutage menüülehel "Where to?" ikooni ja järgmisena "Spell Name" (nime järgi) ikooni.

SUB												
A	B	C	D	E	F	G						
H	I	J	K	L	M	N						
O	P	Q	R	S	T	U						
V	W	X	Y	Z	Space							
Back			1 2 3			Done						

Subway Sandwiches &	4.2	NE
Planet Sub	4.4	NE
Subway Sandwiches &	4.8	NE
Mr Goodcents Subs & I	5.1	NE
Quizno's Classic Subs	5.3	NE

1. Sisestage ekraaniklaviatuuri abil koha nimes leiduvad tähed. Seejärel puudutage "Done" (valmis) nuppu.

2. Valige koht, kuhu soovite minna, ja puudutage "Go!" (mine) nuppu.

Numbrite sisestamiseks puudutage ikooni. Viimase sisestatud tähemärgi kustutamiseks puudutage ikooni. Terve sisestatud rea kustutamiseks puudutage ja hoidke ikooni all.



Vihje: kui te ei näe misiganes otsingutulemuste nimekirjas kohta, mida soovite külastada, või soovite leitud kohtade arvu piirata, puudutage "Spell" (sisestamine) ikooni ja sisestage otsitava koha nime osa.

"Go!" LEHE VALIKUD

- Pöördekaupa marsruudi loomiseks sihtkohta vajutage ikooni.
- Koha vaatamiseks kaardil puudutage "Show Map" (vaata kaardil) nuppu.
- Koha salvestamiseks lemmikute hulka puudutage "Save" (salvesta) nuppu. Lisateavet vaadake lehekülgedelt 13-16.

Aadressi otsimine

Aadressi otsimiseks puudutage menüülehel "Where to?" ikooni.  Seejärel puudutage "Address" ikooni. 

In What State is the Address?

Kansas

Spell State

Back

1. Valige osariik

In What City is the Address?

Spell City

Search All

Back

2. Valige "Search All" (otsi kõigist) kõigi osariikide seast otsimiseks või "Spell City" (linna sisestamine) ja kirjutage linna nimi.

2004|

1	2	3
4	5	6
7	8	9
0	-	Space

Back ABC **Done**

3. Sisestage aadressi numbriosa ja puudutage "Done" (valmis) nuppu.

SANTA FE

A	B	C	D	E	F	G
H	I	J	K	L	M	N
O	P	Q	R	S	T	U
V	W	X	Y	Z	Space	

Back 1 2 3 **Done**

4. Sisestage tänava nimi ja puudutage "Done" nuppu.

Select Street

Santa Fe (Ave, Ave E, Blvd...)

Santa Fe Calle

Santa Fe Lake Rd

Santa Fe Trail (Blvd, Dr...)

Back

5. Valige tänav.

Select City

Gardner, KS

Olathe, KS

Wichita, KS

Back

6. Vajadusel valige linn.

2004 E Santa Fe St
Olathe, KS 66062



Go!

Back Show Map Save

4. Vajadusel valige aadress. Vajutage **Go!**



 Ristmiku otsimine on väga sarnane aadressi otsimisele. Valige "Intersection" (ristmik) ikoon ja sisestage kaks tänavanimi.

Koha otsimine kaardilt

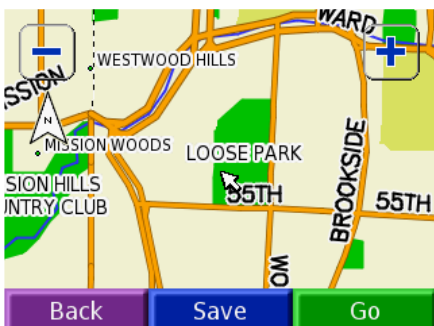
Kaardi kerimiseks ja erinevate kohtade vaatamiseks puudutage suvalist kohta kaardil ja vedage kaarti sõrmega. Võite valida ka "Where to?" ikooni  ja edasi "Browse Map" (otsimine kaardilt) 



Vihjed kaardi sirvimiseks

- Kaardi erinevate alade vaatamiseks puudutage kaarti ja lohistage sõrmega.
- Kasutage kaardi suurendamiseks-vähendamiseks  ja  ikooni.
- Puudutage suvalist objekti kaardil. Ilmub nool, mis näitab suunda objektile.
- Valitud kohta liikumiseks vajutage "Go" nuppu.
- Koha salvestamiseks lemmikkohtade hulka puudutage "Save" nuppu.
- Kui GPS-vastuvõtja on välja lülitatud, puudutage "Set Loc." (asukoha määramine) nuppu, et määrata valitud kohta teie praeguse asukohana.
- Eelmisele lehele naasmiseks puudutage "Back" (tagasi) nuppu.

KOHTADE VAA - TAMINE KAAR - DIL

Te saate vaadata leitud kohti kaardil.

The Capital Grill

4740 Jefferson St
Kansas City, MO
64112
816-531-8345

Go!

Back **Show Map** Save

1. Puudutage "Show Map" (näita kaardil) ikooni.

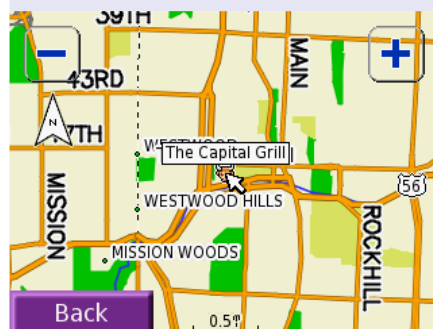

2. Kerige kaarti või suurenda-ge-vähendage vastavalt vajadusele. Kui olete lõpetanud, puudutage "Back" ikooni.

Otsingu laiendamine

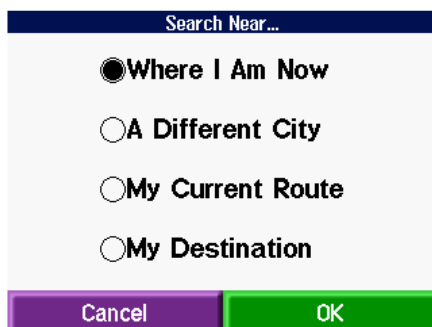
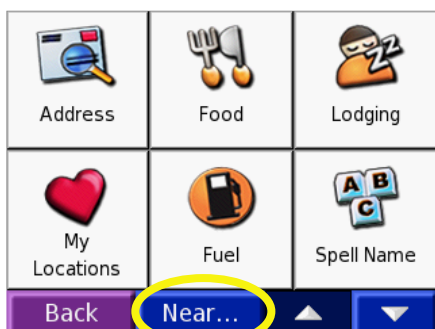

Märkus: nüvi otsib automaatselt teie praeguse asukoha lähedalt.

Valige menüülehel "Where to?" ikoon, seejärel puudutage "Near..." (lähedal) nuppu.

Tehke valik, seejärel puudutage "OK" nuppu.

"Where I am now" (praegune asukoht) - otsing teie praeguse asukoha lähedalt.

"A Different City" (teine linn) - otsing linna lähedalt, mille sisestate.

"My Current Route" (minu praegune marsruut) - otsing teie praeguse marsruudi ümbrusest.

"My Destination" (minu sihtkoht) - otsing teie marsruudi sihtkoha lähedalt.

Peatuse lisamine marsruudile

Te saate lisada oma marsruudile peatuse. Nüvi juhatab teid esmalt peatuspunkti ja seejärel sihtkohta.



Märkus: Te saate lisada marsruudile ainult ühe peatuspunkti.

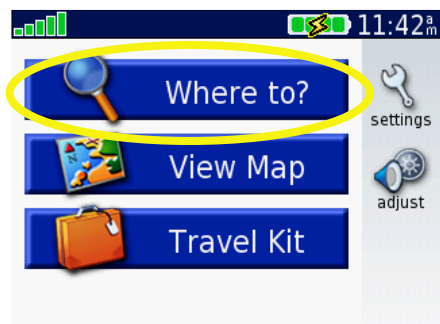

1. Vajutage marsruudil liikudes menüülehel "Where to?" nuppu.

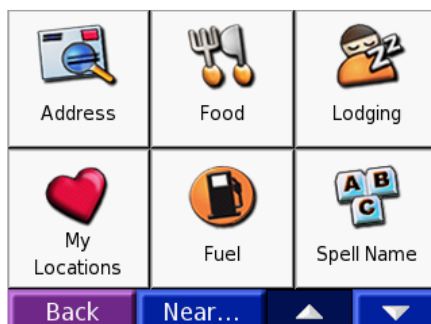

2. Otsige koht peatuseks.



3. Puudutage "Go!" nuppu.

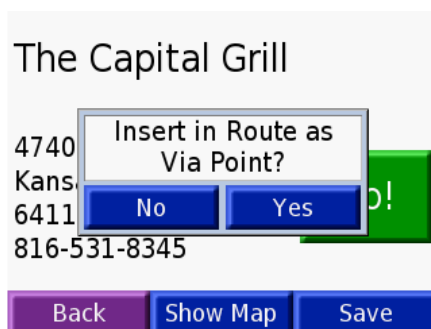

4. Et lisada koht peatuspunktina enne lõplikku sihtpunkti, valige "Yes" (jah). Et valida koht oma uueks sihtkohaks, valige "No" (ei).

MINU KOHAD

Leitud kohtade salvestamine

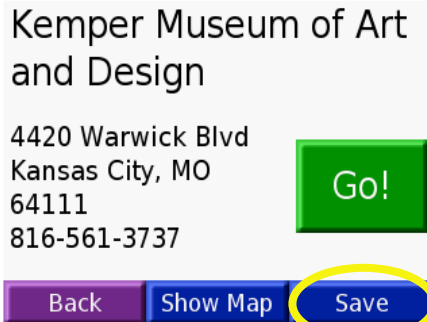

1. Peale seda, kui olete leidnud koha, puudutage "Save" (salvesta) nuppu.

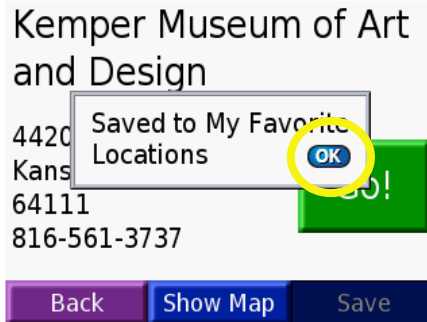

2. Puudutage "OK" nuppu.

Salvestatud kohtade otsimine

Valige menüülehel "Where to?", seejärel "My Locations" (minu kohad).

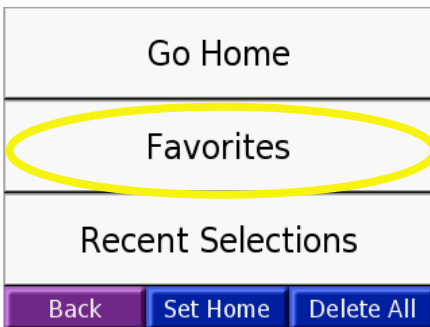

1. Puudutage "Favorites" (lemmikohad) nuppu.

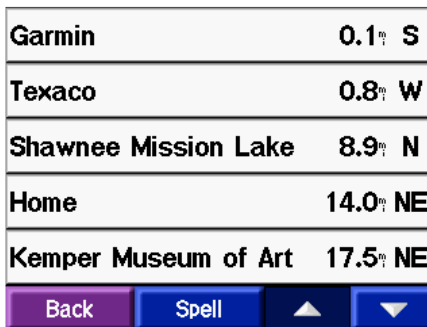

2. Valige koht, mida soovite külastada.

MIS ON "MINU KOHAD"?

Te saate salvestada kõik oma lemmikohad "minu kohtadena". Samuti saate salvestada oma kodukoha.

PRAEGUSE ASUKOHA SALVESTAMINE

Puudutage suvalist kohta kaardil. Nool näitab teie praegust asukohta. Puudutage "Save" ikooni. Teie praegune asukoht salvestatakse lemmikkohtade hulka.

Salvestatud kohtade muutmine

Peale koha salvestamist saate muuta selle nime ja kaardisümbolit. Valige menüülehel "Where to?" ja seejärel "My Locations" ♥



1. Puudutage "Favorites" ikooni.

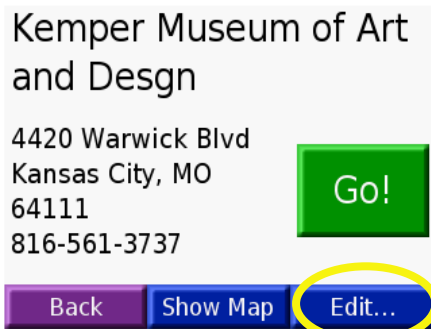

3. Puudutage "Edit" (muuda) nuppu. Avaneb koha redigeerimisaken.

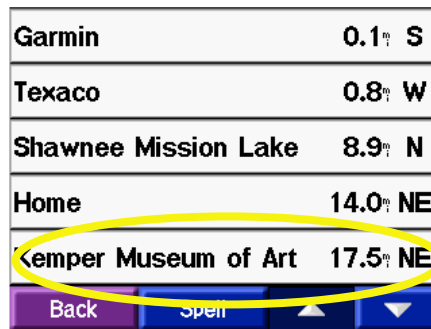

2. Valige koht, mida soovite muuta.

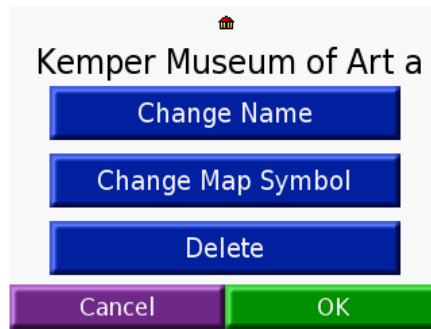

4. Koha nime või kaardisümboli muutmiseks või koha kustutamiseks vajutage vastavat nuppu.

NIME MUUTMINE

Koha nime muutmiseks puudutage "Change Name" (muuda nime) nuppu. Sisestage ekraaniklaviatuuril uus nimi ja puudutage "Done" nuppu.

KAARDISÜMBOLI MUUTMINE

Kaardil koha tähistamiseks kasutatava sümboli muutmiseks puudutage "Change Map Symbol" (muuda kaardisümbolit) nuppu ja valige nimekirjast sobiv sümbol.

SALVESTATUD KOHA KUSTUTAMINE

Salvestatud koha kustutamiseks valige "Delete" (kustuta), seejärel puudutage "Yes" (jah) ikooni.

Kodukohta määramine

Te saate määrata ühe enamkülastatud koha oma kodukohaks. Peale koha määramist saate mugavalt sinna tagasi liikuda.

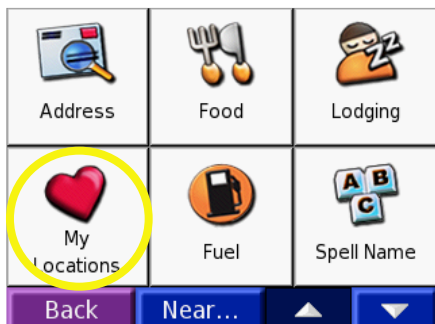

1. Puudutage "Where to?", seejärel "My Locations" 

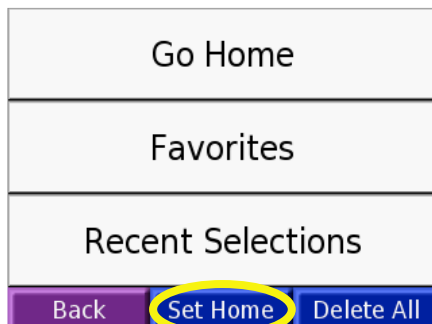

2. Puudutage "Set Home" (määra kodukoht) ikooni.

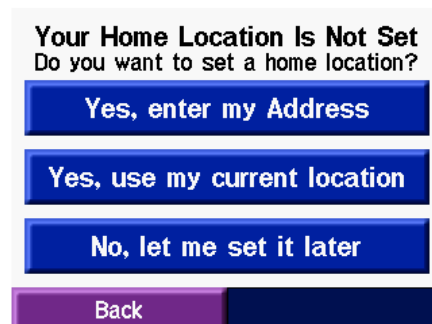

3. Valige kas aadressi sisestamine, praegune asukoht või määrake kodukoht hiljem.

Kodukohta liikumine

Kui teie kodukoht on määratud, saate igal ajal luua marsruudi kodukohani, valides "My Locations" ja seejärel "Go Home" (mine koju).

Kodukohta muutmine

Kodukohta muutmiseks korrake ülal kirjeldatud samme.

Hiljuti otsitud kohtade vaatamine

Nüvi salvestab 50 viimati otsitud kohta hiljutiste kohtade valikusse. Viimasena otsitud kohad on nimekirja ülaservas. Hiljuti otsitud kohtade vaatamiseks valige menüülehel "Where to?", seejärel "My Locations"

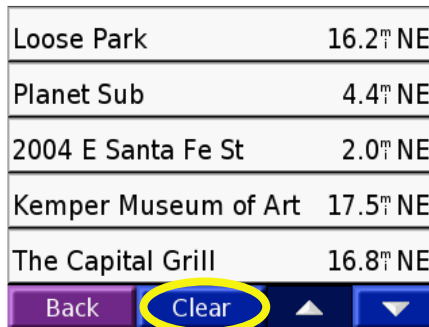
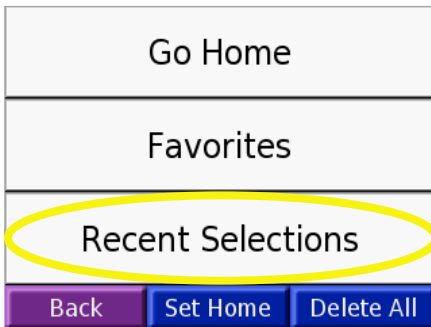

1. Valige "Recent Selections" (hiljutised valikud).

2. Valige nimekirjast vajalik koht.

Hiljuti otsitud kohtade kustutamine

Et kustutada kõik kohad nimekirjast, puudutage "Clear" (puhasta) ikooni, seejärel valige "Yes" (jah).

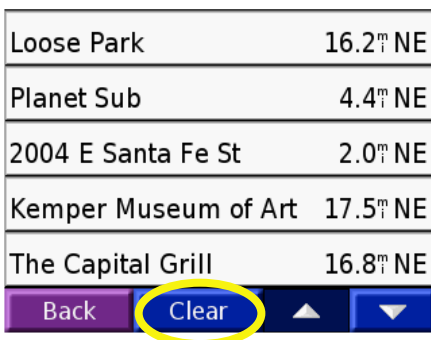

1.

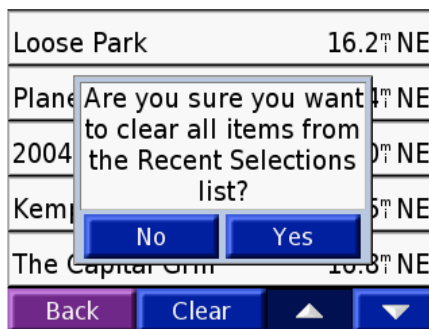



2.



Märkus: kui te valite "Clear", kustutatakse kõik kohad hiljutiste otsingute nimekirjast. Kohti endid seadme mälust ei kustutata.

KAARDI JA TEISTE LEHTEDE KASUTAMINE

Kaardi avamiseks valige menüülehel "View map" (vaata kaarti) nupp  Asukohtakoon  näitab, kus te parasjagu olete. Ekraanilt välja jäävate alade vaatamiseks puudutage kaarti ja lohistage sõrmega. Lisateabe saamiseks puudutage kaardi erinevaid alasid, nagu on kirjeldatud all.

Kaardi vähendamiseks kasutage  ikooni.

Menüülehele naasmiseks vajutage "Menu" nuppu.

Reisiandmete lehe avamiseks vajutage "Arrival" (kohalejõudmine) või "Speed" (kiirus) nuppu.



Pöörte nimekirja avamiseks puudutage tekstiriba. Vaadake lehekülge 19.

Kaardi suurendamiseks kasutage  ikooni.

Järgmise pöörde lehe avamiseks vajutage "Turn In" (vahemaa pöördeni) nuppu. Vaadake lehekülge 19.

Kaardileht marsruudil liikumise režiimil

Marsruudil liikumise ajal näidatakse vasakus alumises nurgas kohalejõudmise aega. Vahemaad järgmise pöördeni ("Turn In") näidatakse paremas alumises nurgas.

Kui te vaatate kaardilehte lihtsalt ringi sõites (ei liigu marsruudil), näidatakse vasakus alumises nurgas teie kiirust. Paremas alumises nurgas näidatakse teie liikumissuunda.

Reisiandmete leht

Reisiandmete leht näitab teie praegust kiirust ja muid kasulikke andmeid teie reisi kohta. Reisiandmete lehe avamiseks puudutage kaardilehel "Speed" või "Arrival" ala.

Praegune liikumissuund

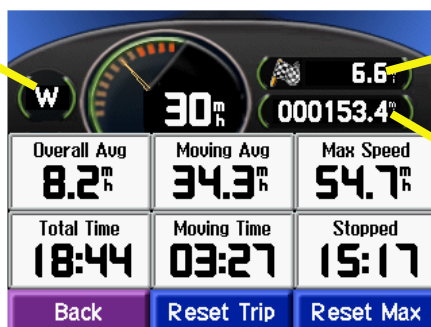

Kaugus teie lõplikust sihtkohast

Läbitud teepikkus (odomeeter)

Reisiandmete leht

Reisiandmete lähtestamine

Täpse teabe nägemiseks peate enne reisi algust reisiandmed lähtestama. Kui teete sagedasi peatusi, jätke nüvi sisse, et ta saaks mõõta täpselt reisile kulunud aega.

Andmete lähtestamiseks valige reisiandmete lehel "Reset Trip" (lähtesta reis). Tippkiiruse lähtestamiseks valige "Reset Max".

Aktiivse marsruudi leht

Aktiivse marsruudi leht näitab pöördekaupa juhiseid kogu marsruudi pikkuses. Lehe avamiseks puudutage rohelist tekstiriba kaardilehe ülemises servas. Lehel on näha kõik pöörded marsruudil ja kaugused pöörete vahel. Et näha eraldi lehte kindla pöörde kohta, valige see pööre nimekirjast. Terve marsruudi vaatamiseks kaardil puudutage "Map" nuppu.

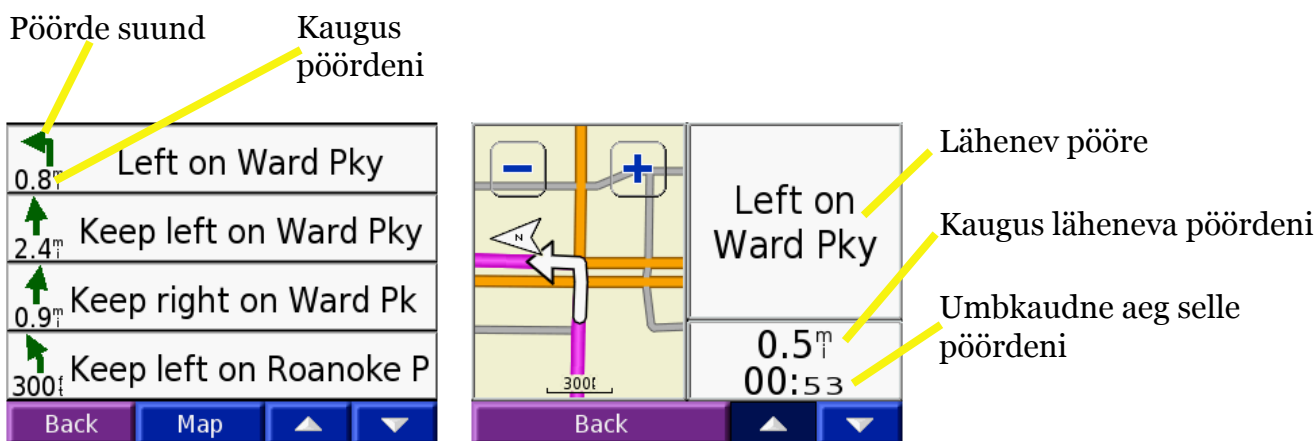

Aktiivse marsruudi leht

Pöörde leht

Järgmise pöörde leht

Järgmise pöörde leht näitab pööret kaardil koos vahemaaga pöördeni ja ajaga kohalejõudmiseni. Läheneva pöörde vaatamiseks kaardil puudutage kaardilehel "Turn In" ala või valige suvaline pööre aktiivse marsruudi lehel.

Teiste pöörete vaatamiseks marsruudil kasutage üles- ja allanooli. Kui olete järgmise pöörde vaatamise lõpetanud, valige "Back" (tagasi.)

Ümbersõidu lisamine marsruudile

Kui te peate teostama aktiivsel marsruudil ümbersõidu, valige menüülehel "Detour" (ümbersõit). Seade arvutab uue marsruudi ja annab teile uued juhised. Nüvi püüab viia teid tagasi marsruudile esimesel võimalusel.

Mõne marsruudi puhul võib praegune liikumistee olla ainus mõistlik valik. Sellisel juhul ei saa te ümbersõitu teostada.

Marsruudi peatamine

Kui te soovite aktiivset marsruuti peatada, valige menüülehel "Stop" (peata).



FAILIDE HALDAMINE

Te saate salvestada oma nüvisse faile, näiteks JPEG pilte ja MP3 muusikafaile. Faile saate salvestada nüvi sisemisse mälusse või välisele SD-kaardile.

Peale nüvi arvutiga ühendamist saate kopeerida failid seadme mälusse või valikulisele SD-kaardile. Järgige all kirjeldatud nelja sammu

1. samm: sisestage SD-kaart (valikuline)

SD-kaardi pesa on nüvi külje peal. Kaardi sisestamiseks või eemaldamiseks suruge seda, kuni kostab klõps.

2. samm: ühendage USB kaabel

1. Ühendage USB kaabli väike ots nüvi küljel olevasse pesasse.
2. Ühendage USB kaabli suurem ots arvuti vabasse USB pesasse.

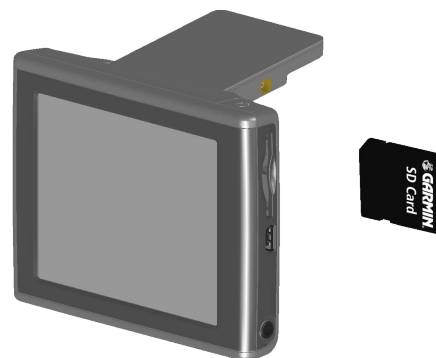

SD-KAARDI SISESTAMINE

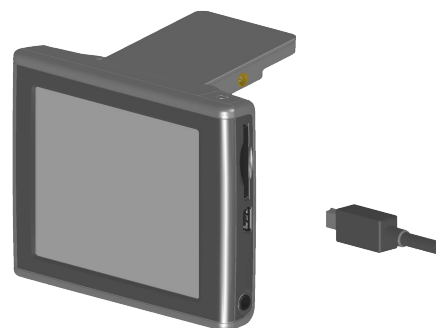

USB KAABLI ÜHENDAMINE

3. samm: failide kopeerimine nüvisse

1. Ühendage nüvi arvutiga, nagu eelnevalt kirjeldatud.
2. Topeltklikkige arvuti töölaual "My Computer" ikooni 
3. Valige arvutis fail, mida soovite kopeerida.
4. Märkige fail ning valige "Edit" > "Copy".
5. Avage "nüvi" või "nüvi sd" kettaseade (vaadake lisateavet järgmiselt lehelt)
6. Valige "Edit" > "Paste". Fail ilmub seejärel nüvi mälus või SD-kaardil olevate failide nimekirja.

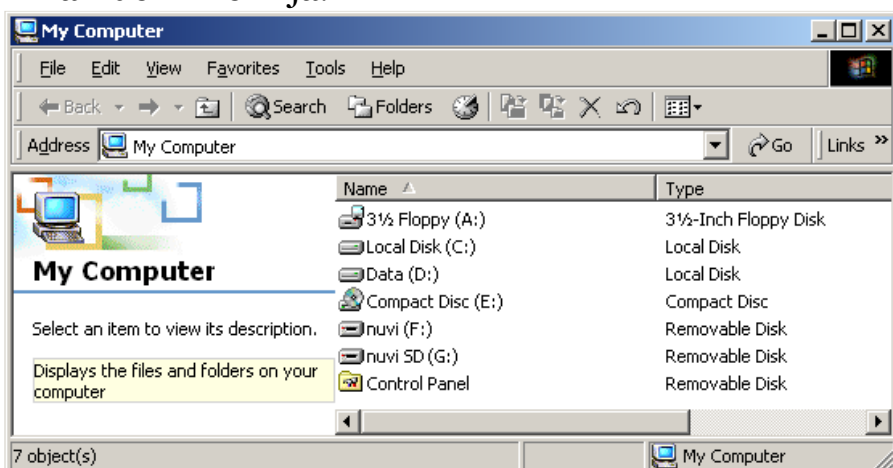

NÜVI KETTASEADMED

4. samm: eemaldage seade ja ühendage USB kaabel lahti

Kui te olete failide kopeerimise lõpetanud, topeltklikkige "Unplug or eject"  ikooni arvuti süsteemisalves. Valige "USB Mass Storage Device" ja klikkige "Stop". Valige nüvi kettaseadmed ja klikkige "OK". Nüüd võite nüvi arvuti küljest lahti ühendada.

nüvi kettaseadmed

Peale nüvi ühendamist arvutiga ilmub arvuti kettaseadmete nimekirja üks või kaks lisaseadet: "nuvi" ja "nuvi sd".

"nuvi" tähistab vaba ruumi seadme sisemises mälus. "nuvi sd" on nüvisse sisestatud SD-mälukaart. Kui teie nüvisse ei ole SD-kaarti sisestatud, ei ilmu "nuvi sd" seadet nimekirja.

Failide kustutamine nüvist

Failide kustutamine nüvist käib täpselt nagu nende kustutamine arvutist.

Ühendage nüvi arvutiga, avage "My Computer" ja avage "nuvi" või "nuvi sd" seade. Märkige fail, mida soovite nüvist kustutada ja vajutage arvuti klaviatuuril "Delete" klahvi.

Märkus: osad Windowsi operatsioonisüsteemid ei pruugi nüvi kettaseadmetele automaatselt nime anda. Kettaseadmete ümbernimetamise kohta lugege Windowsi abitekstidest või käsiraamatu leheküljelt 52.



Toetatud failitüübid

- MP3 muusikafailid
- JPG pildifailid
- AA Audible audioraamatufailid
- Kolmandate tootjate GPI huviväärsuste failid (Garmin POI Loader programmist, vaadake lehekülge 49)
- GPX teepunktifailid MapSource programmist (vaadake lehekülge 51)
- Kaardid MapSource programmist



Märkus: nüvi ei toeta iTunes M4A/M4P faile.

ABITEAVE

Tõrkeotsingu vihjeid nüvi kasutamise kohta arvutiga vaadake leheküljelt 52.



Hoiatus: kui te ei ole kindel, kas antud faili on vaja, ärge kustutage seda. Teie nüvi mälus on olulised kaardiandmed, mida ei tohiks kustutada. Olge eriti ettevaatlikud failidega, mis asuvad kataloogis "Garmin".

REISIKOHVRI KASUTAMINE

Reisikohver pakub palju erinevaid võimalusi, millest on kasu nii läbi linna kui teisel pool maakera reisides.

Keelenõustaja kasutamine

Garmin Language Guide keelenõustaja annab teie käsutusse Oxfordi mitmekeelsed vahendid ja kakskeelsed sõnaraamatud. nüviga on kaasas keelenõustaja katseversioon. Täisversiooni ostmiseks minge Garmin'i veebilehele aadressil <http://www.garmin.com/products/nuvi> ja klikkige "Accessories" linki. nüvi lisasid saate osta ka kohalikult Garmin'i edasimüüjalt.

i Märkus: ainult nüvi 350 mudelid oskavad keelenõustaja fraase ja sõnu ette lugeda.

Keelenõustaja laadimine

Peale Garmin Language Guide SD-kaardi saamist peate laadima andmed on nüvisse. Selleks järgige pakendis või nüvi dokumentatsioonis toodud juhiseid.

i Vihje: peale seda, kui olete Garmin'i keelenõustaja andmed nüvisse laadinud, võite kasutada SD-kaarti teiste andmete, näiteks MP3 muusikafailide ja audioraamatute jaoks.

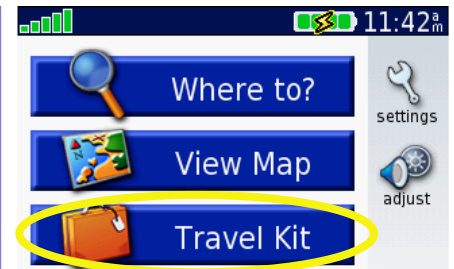

Puudutage menüülehel "Travel Kit" (reisikohver) ikooni.



Kõigi reisikohvri valikute vaatamiseks kasutage nooleikooni. Puudutage valikut, mida soovite avada.

Kõik sõnastikud, fraasid ja mõisted © Oxford University Press. Häälefailid © Scansoft.

Sõnade ja fraaside tõlkimine

Valige menüülehel "Travel Kit" , seejärel "Language Guide" 



1. Valige "Words and Phrases" (sõnad ja fraasid).

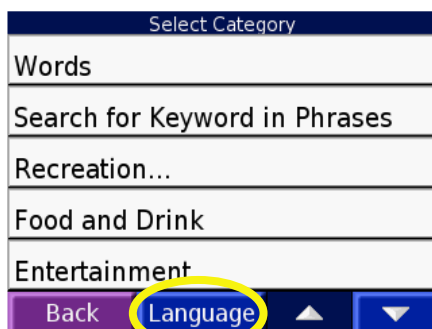

2. Puudutage "Language" (keel) nuppu.

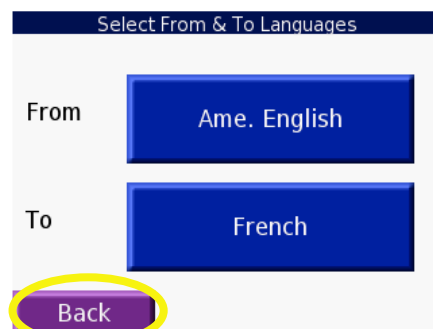

3. Valige "From" (kust) ja "To" (kuhu) keeled ja puudutage "Back" (tagasi) nuppu.

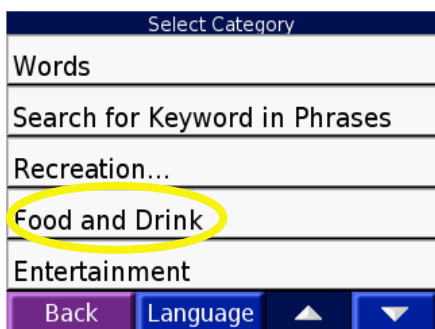

4. Valige kategooria.

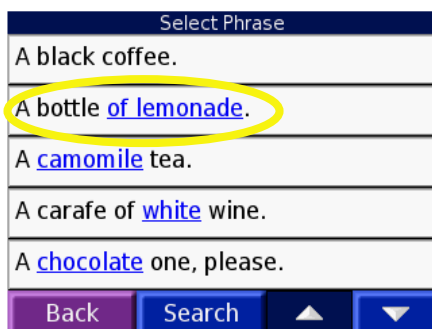

5. Leidke fraas ja puudutage seda.



6. Tõlke kuulamiseks puudutage  ikooni.

SÕNADE JA FRAASIDE VIHJED

- Kõigi kindlat sõna sisaldavate fraaside leidmiseks kasutage valikut "Keywords in Phrases" (märksõnad fraasides).
- Sõna sisestamiseks puudutage "Spell" (sisesta) nuppu.

- Sõna asendamiseks puudutage allajoonitud sõna.
- Fraasis sisalduvate sõnade muutmiseks või teise tõlke saamiseks puudutage "More Variations" (veel variatsioone) nuppu.
- Kui te ei leia otsitavat sõnade ja fraaside seast, proovige otsida kakskeelsetes sõnaraamatutes.

Kakskeelsete sõnaraamatute kasutamine

Garmini keelenõustajasse kuulub viis kakskeelset sõnaraamatut. Nende abil saate sõnu mugavalt tõlkida ja kuulata sõnade hääldust.

Valige menüülehel "Travel Kit" , seejärel "Language Guide" 



1. Puudutage "Bilingual Dictionaries" nuppu.



2. Puudutage keelevelikut. Vajadusel valige sihtkeeleks inglise keel.



3. Otsige vajalik sõna ja puudutage seda.





4. Sõna häälduse kuulamiseks puudutage  ikooni.

SÕNARAAMATU VIHJED

- Sõna või selle alguse sisestamiseks puudutage "Search" (otsi) nuppu.
- Antud keele legendi lugemiseks puudutage "Legend" ikooni. Legendis on kirjas andmed igas sõnastikus kasutatud lühendite, nimetuste ja hääldussümbolite kohta.

Reisijuhi kasutamine

Sarnaselt paberil reisijuhile, leiate Garmin'i reisijuhist detailseid andmeid asutuste, näiteks restoranide ja hotellide, kohta. Teie nüviga on kaasas mõned reisijuhi artiklite näidised. Reisijuhi täisversiooni ostmiseks minge Garmin'i veebilehele aadressil <http://www.garmin.com/products/nuvi> ja klikkige "Accessories" linki. nüvi lisade ostmiseks võite võtta ühendust ka kohaliku Garmin'i edasimüüjaga. Valige menüülehel "Travel Kit" , seejärel "Travel Guide" 



1. Puudutage "Browse" (sirvi) nuppu.

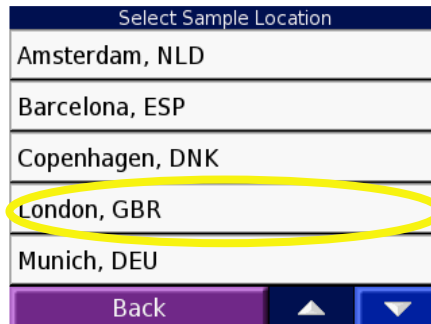

2. Puudutage mõnda kohanimet.

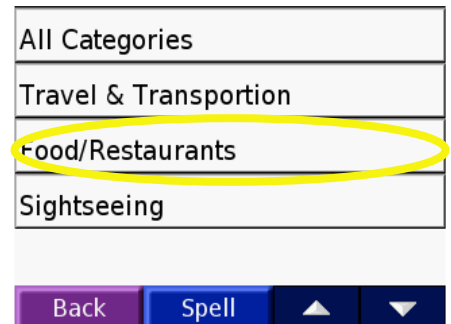

3. Puudutage kategooriat ja vajadusel alamkategooriat.

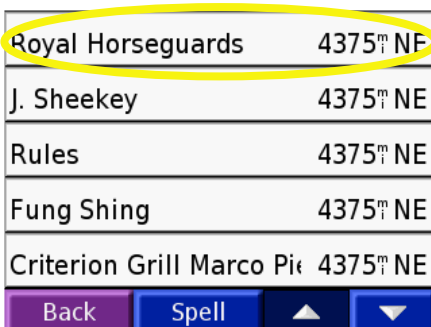

4. Puudutage kohta.

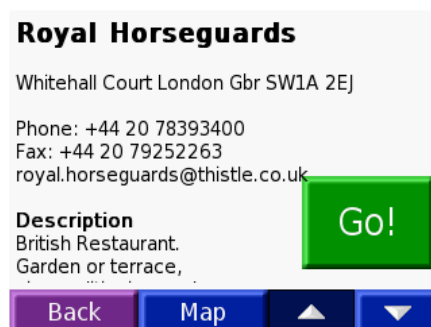



5. Täiendavate andmete lugemiseks puudutage nooleikooni.



6. Kohta liikumiseks puudutage "Go" (mine) nuppu. Koha vaatamiseks kaardil puudutage "Map" (kaart) nuppu.

MP3 failide kuulamine

Puudutage menüülehel "Travel Kit" ikooni , seejärel "MP3 Player" ikooni 



1. Puudutage "Browse" (sirvi) nuppu.

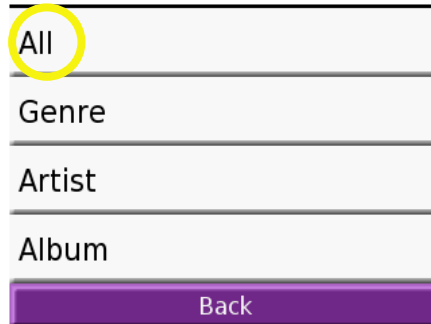

2. Valige kategooria.



3. Et mängida lugusid järjest, puudutage "Play All" (mängi kõiki) nuppu, või puudutage lugu, mida soovite kuulata.









4. MP3 mängijast väljumiseks ja mõne teise lehe avamiseks puudutage "Back" nuppu.

Vihje: kui te kuulata muusikat, saate hüppata suvaliselt lehelt (näiteks kaardilehelt) tagasi MP3 mängija lehele, vajutades kaks korda kiiresti toitenuppu. Eelmisele lehele (näiteks kaardilehele) naasmiseks vajutage "Back" nuppu.



MUUSIKA KUU - LAMINE

- Helitugevuse reguleerimiseks puudutage  ikooni.
- Loo algusse kerimiseks puudutage  ikooni. Puudutage ja hoidke ikooni all, et lugu tagasi tagasi.
- Loo lõppu kerimiseks puudutage  ikooni. Puudutage ja hoidke ikooni all, et lugu edasi kerida.
- Loo pausimiseks puudutage  ikooni.
- Kordusrežiimi sisse lülitamiseks puudutage  ikooni.
- Juhusliku lugude järjekorra valimiseks puudutage  ikooni.



Märkus: nüvi mängib ainult MP3 faile. seade ei toeta iTunes M4A/M4P faile.

Audioraamatute kuulamine

Teie nüviga on kaasas mitu erinevat audioraamatu näidist. Neis näidisfailides on ainult osa tervest raamatust. Et kuulata raamatut täispikkuses, ostke see Audible.com-st. Vaadake lehekülgi 30-31.



1. Valige menüülehel "Travel Kit", seejärel "Audible Book Player".

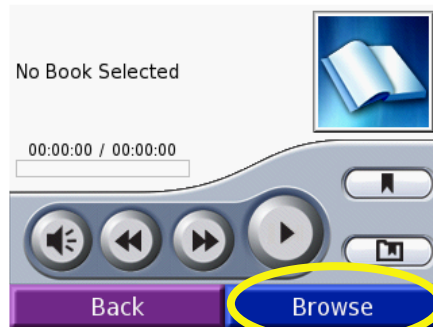

2. Puudutage "Browse" (sirvi) nuppu.



3. Puudutage raamatu pealkirja.







4. Puudutage  ikooni.

Vihje: kui te kuulate audioraamatut, saate hüppata suvaliselt lehelt (näiteks kaardilehelt) tagasi audioraamatu lehele, vajutades kaks korda kiiresti toitenuppu. Eelmisele lehele (näiteks kaardilehele) naasmiseks vajutage "Back" nuppu.



RAAMATU SEES LIIKUMINE



Järgmise peatüki juurde hüppamiseks kasutage  nuppu ja eelmise juurde hüppamiseks  nuppu.

Edasi või tagasi kerimiseks vajutage ja hoidke  või  nuppu all.

Lisateavet raamatu kohta saate, puudutades raamatu kaaneillustratsiooni.

JÄRJEHOIDJA - TE KASUTAMINE

Järjehoidja loomiseks puudutage  nuppu ja seejärel "Bookmarks"

(järjehoidjad) nuppu. Järjehoidjate vaatamiseks puudutage  nuppu ja seejärel soovitud järjehoidjat. Raamatu kuulamiseks järjehoidja kohalt puudutage  nuppu.

Audioraamatute laadimine nüvisse

Raamatu ostmiseks minge aadressile <http://garmin.audible.com> ja tehke endale Audible.com konto. Seejärel saate osta raamatu ja selle oma nüvisse laadida.

Enne audioraamatu kuulamist peate oma nüvi aktiveerima. Teid juhendatakse selleks, kui käivitatakse esimest korda AudibleManager programmi. Lisateavet vaadake leheküljelt 31.

Peale oma nüvi aktiveerimist järgige raamatu nüvisse salvestamiseks all kirjeldatud samme: ühendage nüvi arvutiga, laadige raamat arvutisse ja kopeerige raamat nüvisse.

1. Samm: ühendage nüvi arvutiga

1. Ühendage väiksem USB pistik pesasse nüvi küljel.
2. Ühendage USB kaabli laiem ots vabasse USB pesasse arvutis.
3. Kui soovite salvestada raamatut SD-kaardile, sisestage SD-kaart nüvi kaardipesasse.

2. Samm: laadige raamat arvutisse

Täpseid juhiseid raamatute laadimise kohta oma arvutisse ja nüvisse lugege AudibleManager programmi abitekstidest.

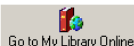
1. Topeltklõpsake programmi käivitamiseks AudibleManager ikooni oma arvuti töölaual.
2. Klõpsake "Go to My Library Online"  (mine minu võrguraamatukokku) nuppu akna ülemise serva keskel. Avaneb teie Audible.com raamatukogu, kus on näha teie ostetud raamatud.
3. Klõpsake raamatu arvutisse laadimiseks "Get it Now" (lae kohe) nuppu.
4. Valige formaat ja klõpsake "Download" (lae alla) nuppu.

3. Samm: kopeerige raamat nüvisse

Enne raamatu kopeerimist peate oma nüvi aktiveerima. Vaadake lehekülge 31.

1. Avage AudibleManager programm.
2. Valige akna alumises servas kas sisemine mälu või väline mälu (SD-kaart).
3. Valige raamatu pealkiri. Klõpsake "Add to Garmin - nüvi"  (lisa Garmin nüvisse) nuppu ülemises vasakus nurgas.
4. Määrake, kui suure osa raamatust soovite kopeerida. Mäluruumi kokku hoidmiseks võite laadida korruga väikese osa. Klõpsake "OK". AudibleManager kopeerib raamatu nüvisse.

5. Kui olete lõpetanud, topeltklõkkige "Unplug or Eject Hardware" (eemalda seade) ikooni. Klõkkige "Stop" ja seejärel "OK".

"Add to Garmin nüvi" ikoon

"Go to My Library Online" ikoon

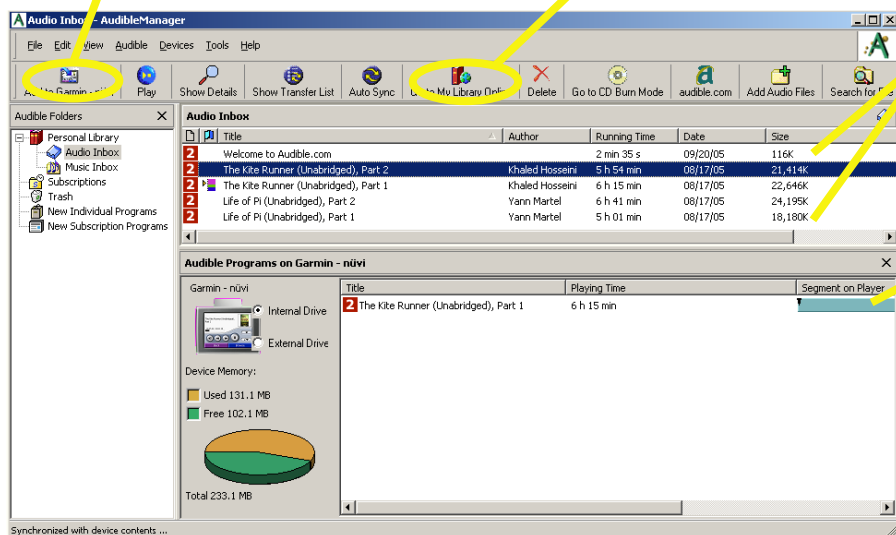

Raamatud AudibleManager raamatukogus

nüvisse kopeeritud raamatud

AudibleManager programm

nüvi aktiveerimine AudibleManager programmis

Enne, kui saate Audible.com-st laetud raamatuid kuulata, peate oma nüvi aktiveerima. See on ühekordne tegevus.

1. Ühendage nüvi oma arvuti küljest lahti: topeltklõkkige "Unplug or Eject" ikooni arvuti süsteemisalves. Valige "USB Mass Storage Device" ja klõkkige "Stop". Valige nüvi kettaseadmed ja klõkkige "OK". Ühendage USB kaabel nüvi küljest lahti.
2. Topeltklõkkige AudibleManager ikooni oma arvuti töölaua.
3. Tehke "Choose your device" (valige seade) aknas linnuke "Garmin - nüvi" kõrval olevasse märkeruutu. Klõkkige "Next" (edasi).
4. Sisestage oma Audible kasutajatunnus ja parool.
5. Ühendage nüvi USB kaabli abil arvutiga. Oodake paar hetke, kuni AudibleManager tunneb nüvi ära.
6. Valige "Activate my player(s)" (aktiveeri minu pleier(id)) ja klõkkige "Next".
7. Palun oodake, kuni AudibleManager üritab nüvi aktiveerida. Kui see on tehtud, ilmub teada protsessi eduka lõpetamise kohta. Klõkkige "Finish".



Märkus: kui teil puudub internetiühendus või tekib probleeme nüvi aktiveerimisel, lugege AudibleManager abitekste. Valige menüüst "Help" ja klõkkige "Help".

Piltide vaatamine

"Picture Viewer" programmiga saate vaadata oma nüvisse salvestatud pilte.

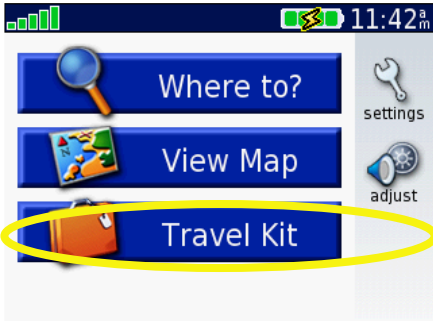

1. Valige menüülehel "Travel Kit".

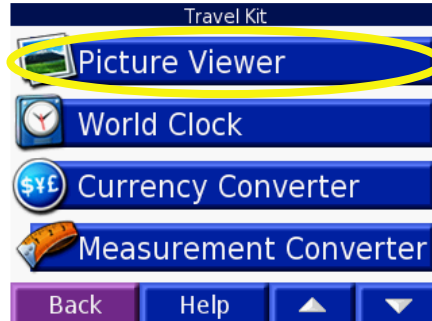

2. Puudutage  ikooni ja seejärel "Picture Viewer" ikooni.



2. Täissuuruses pildi vaatamiseks puudutage seda.



4. Piltide vahel liikumiseks kasutage  ja  ikoonid.

SLAIDIESIT - LUSE VAATAMI - NE

Slaidiesitluse, kus näidatakse lühikeseks ajaks kõiki pilte järjekorras, vaatamiseks puudutage "Slide Show" nuppu.



Vihje: pildi keeramiseks 90° puudutage "Rotate" nuppu.

Kella kasutamine

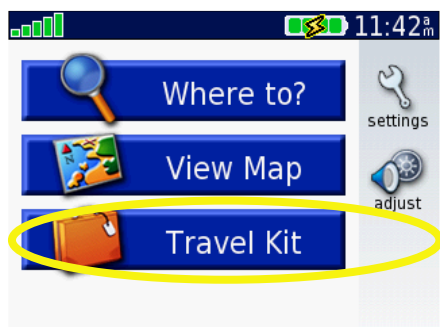

1. Valige menüülehel "Travel Kit".

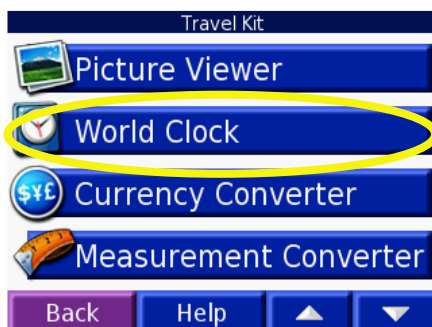

2. Puudutage  nuppu ja valige seejärel "World Clock".

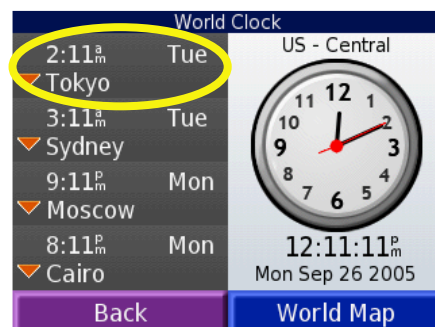

3. Et muuta nimekirjas olevaid linnu, puudutage mõne linna nime.

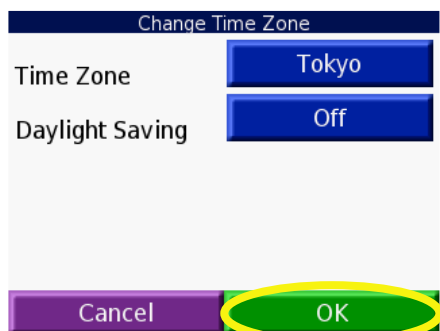

4. Valige uus ajavöönd või linn. Lõpetamiseks vajutage "OK".



5. Maailma kaardi vaatamiseks valige "World Map".



6. Tumedaga on tähistatud ajavööndid, kus on öö. Kellaegade uuesti nägemiseks valige "World Clock", väljumiseks "Back".

Valuutakursside konverteerimine

Valige menüülehel "Travel Kit", puudutage  ikooni ja seejärel "Currency Converter" ikooni 

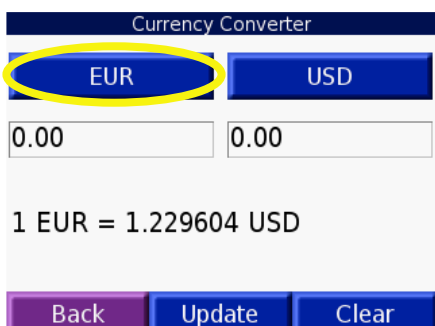

1. Valuuta valimiseks puudutage nuppu.



2. Valige valuuta ja puudutage "OK" nuppu.

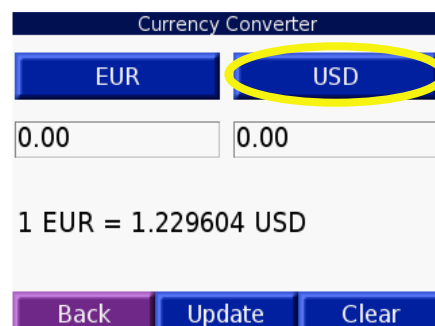

3. Sihtvaluuta valimiseks vajutage nuppu.



4. Valige valuuta ja puudutage "OK" nuppu.

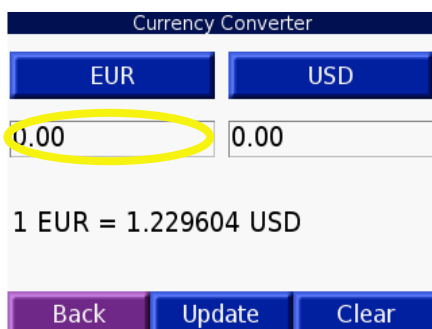

5. Puudutage välja valuuta, mille kurssi soovite konverteerida, nime all.



6. Sisestage summa ja puudutage "Done" nuppu.

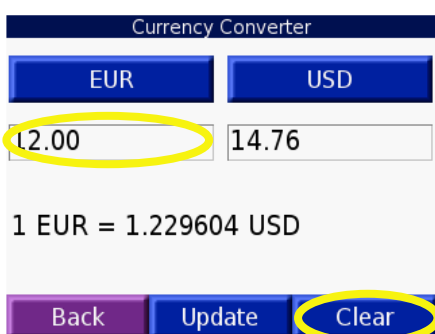

7. Uue summa sisestamiseks puudutage "Clear" (puhasta) nuppu.

Valuutakursside muutmine

nüvi võimaldab teil muuta valuutakursse käsitsi, et saaksite kasutada alati kõige uuemaid kurssse. Valige menüülehel "Travel Kit", puudutage  ikooni ja valige "Currency Converter".

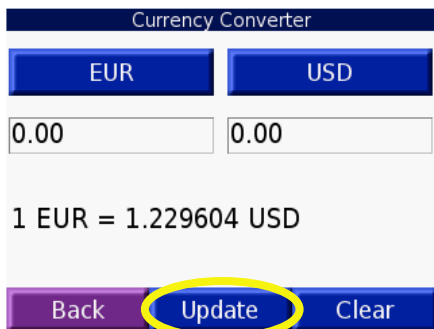

1. Puudutage "Update" (uueda) nuppu.



3. Praeguse kursi kustutamiseks puudutage  nuppu. Sisestage uus kurss ja puudutage "Done" nuppu.



2. Puudutage kurssi, mida soovite uuendada.

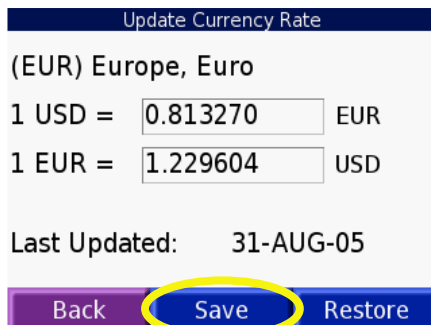

4. Lõpetamiseks vajutage "Save" (salvesta) nuppu.





Vihje: algse kursi kasutamiseks vajutage "Restore" (taasta) nuppu.



Vihje: terve rea kustutamiseks puudutage ja hoidke  nuppu all.

Mõõtühikute teisendamine

Valige menüülehel "Travel Kit", puudutage  nuppu ja seejärel "Measurement Converter"  (mõõtühikute teisendamine) ikooni.

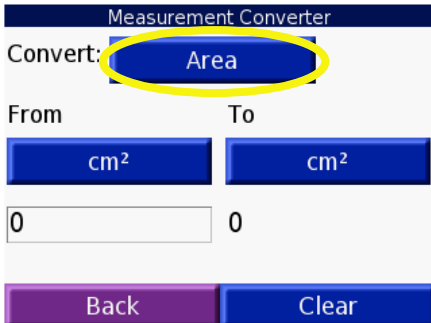

1. Puudutage nuppu.

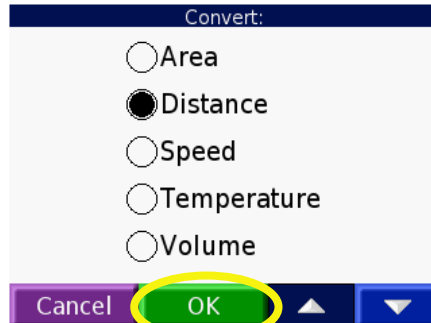

2. Valige mõõdiku tüüp ja puudutage "OK" nuppu.

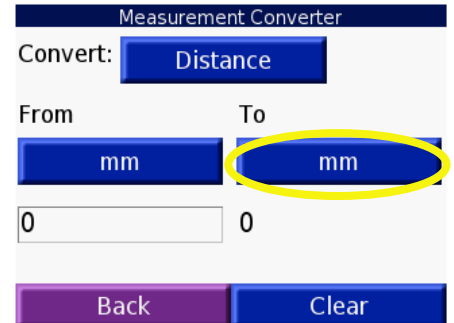

3. Valige kas lähte- või sihtühikud (vastavalt "From" või "To").

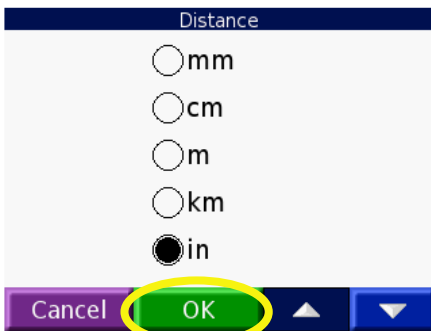

4. Valige ühikud ja puudutage "OK" nuppu.

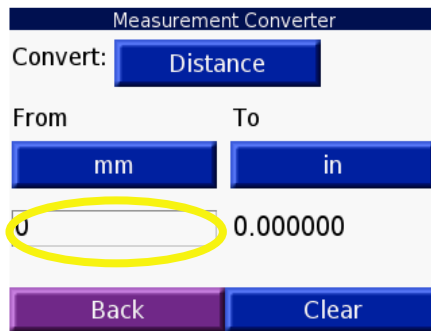

5. Väärtuse sisestamiseks puudutage tühja välja.



6. Sisestage väärtus ja puudutage "Done" nuppu.

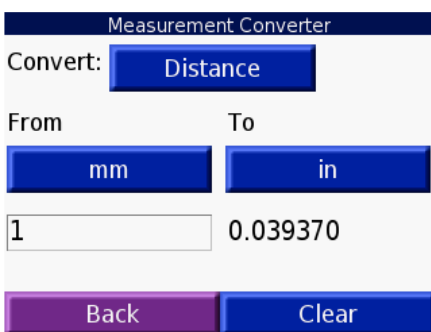

7. Uue väärtuse sisestamiseks puudutage "Clear" nuppu.

Taskuarvuti kasutamine

Valige menüülehel "Travel Kit". Puudutage kaks korda  ikooni ja valige seejärel "Calculator" .

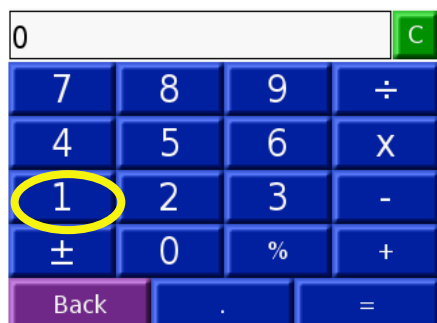

1. Sisestage tehte esimene number.

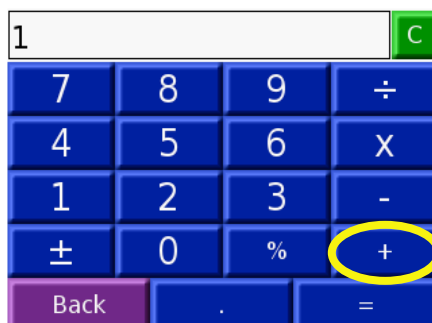

2. Puudutage tehtemärki (÷, ×, +, -).

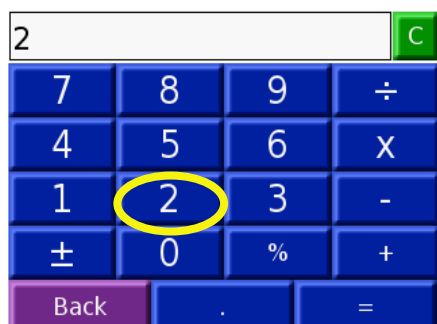

3. Sisestage tehte teine number.

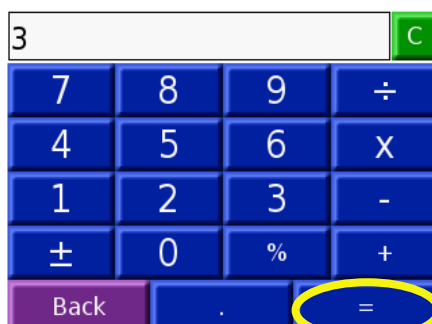

4. Puudutage = märki.

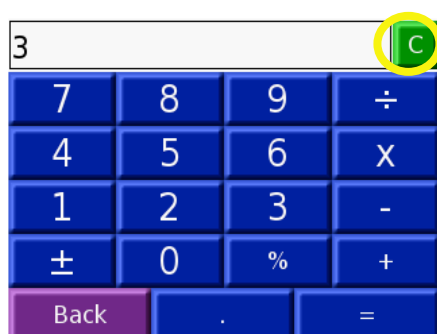

5. Uue tehte sooritamiseks puudutage  ikooni.

Komakoha lisamiseks puudutage • nuppu.

Numbri muutmiseks positiivseks/negatiivseks puudutage ± nuppu.

Numbri muutmiseks protsendiks puudutage % nuppu.

Rea kustutamiseks puudutage  nuppu.

NÜVI SEADISTAMINE

nüvi seadistuste muutmiseks puudutage menüülehel ikooni  Lisateavet vaadake järgnevatelt lehekülgedelt.

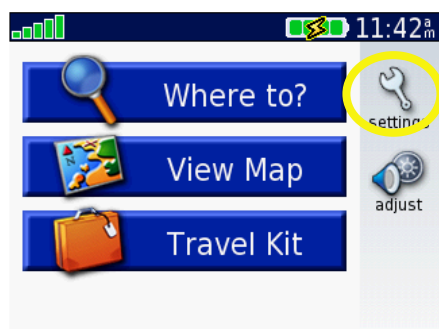

1. Seadistuste lehe avamiseks puudutage  ikooni.

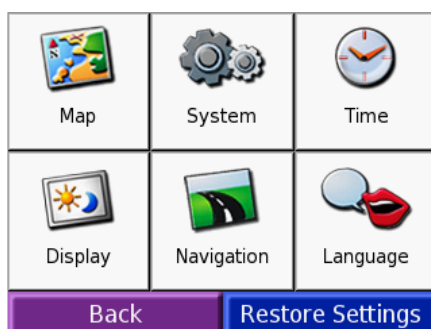

2. Valige seadistus, mida soovite muuta.

SEADISTUSTE TAASTAMINE

Kõigi seadistuste taastamiseks esialgsetele väärtustele valige "Restore Settings" (taasta seadistused) nupp, nagu on kujutatud allpool.

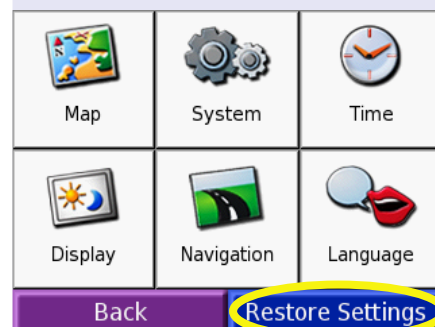

Üksiku kategooria, näiteks kaardi, seadistuste taastamiseks puudutage "Restore Settings" nuppu vastava kategooria alamlehel.

Kaardiseadistuste muutmine (Map)

Map Detail (kaardi detailsus) - kontrollib kaardil nähaolevate detailide hulka. Enamate detailide näitamine muudab kaardi joonistamise aeglasemaks.

Map View (kaardivaade) - muudab kaardilehe perspektiivi.

- **Track Up (rada üleval)** - näitab kaarti kahemõõtmelisena, paigutades teie liikumissuuna kaardi ülal serva.
- **North Up (põhi üleval)** - näitab kaarti kahemõõtmelisena põhjasuund üleval.
- **3D View (3D vaade)** - näitab kaarti kolmemõõtmelisena, rada üleval orientatsiooniga. See on vaikimisi kaardivaade.

Map Info (kaardiandmed) - siit näete nüvisse laetud kaarte ja nende versioone.

Restore (taasta) - taastab algsed kaardiseadistused.

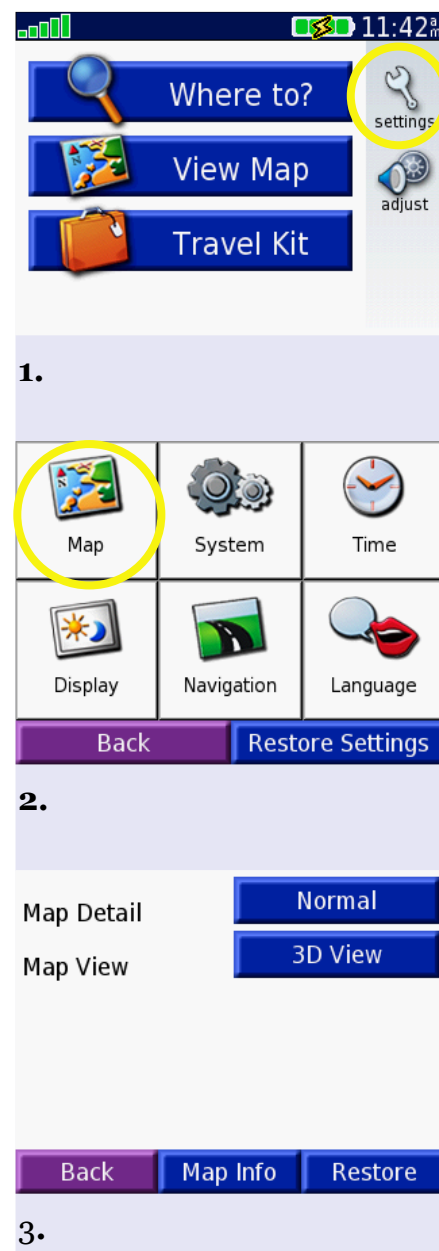

Süsteemiseadistuste muutmine (System)

WAAS/EGNOS - WAAS/EGNOS sisse/välja lülita mine.

Units (ühikud) - määrake mõõtühikuteks kas kilomeetrid (Metric) või miilid (Statute).

Safe Mode (ohutusrežiim) - lülitage sõidukijuhi turvalisuse tõstmiseks sisse või välja ohutusrežiim. Sõidu ajal blokeerib see režiim kõik seadme funktsioonid, mis vajavad kasutaja tähelepanu ja võivad segada juhtimist.

Touch Tones (puutehelid) - lülitage sisse või välja helisignaal, mis kõlab iga kord ekraani puudutades.

Proximity Alarms (lähedusalarmid) - lülitage sisse või välja alarmid, mida antakse kolmandate tootjate huvipunktile liginedes. See valik ilmub ainult juhul, kui olete laadinud seadmesse mõne huvipunkti. Lisateavet kolmandate tootjate huvipunktide kohta lugege leheküljelt 49.

About (seadme andmed) - näitab teie nüvi tarkvara versiooninumbrit, seadme ID-numbrit ja audio versiooninumbrit. Neid andmeid on vaja süsteemitar- kvara uuendamisel (vaadake lehekülge 51) või uute kaardiandmete ostmisel (vaadake lehekülge 51).

Restore (taasta) - taastab kõik süsteemiseadis- tused.

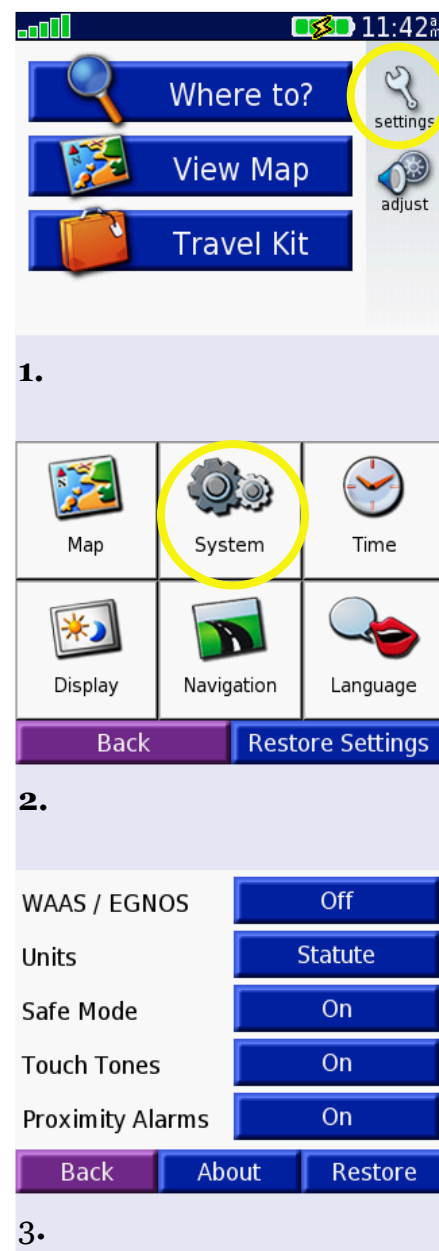

Ajaseadistuste muutmine (Time)

Time Format (ajaformaad) - valige kas 12-tunnine, 24-tunnine või UTC ajaformaad.

Time Zone (ajavöönd) - valige nimekirjast ajavöönd lähedal asuva linna järgi.

Daylight Saving (suveaeg) - vajadusel määrake kas sees (On), väljas (Off) või automaatne.

Restore Settings (taasta seadistused) - taastab algsed ajaseadistused.

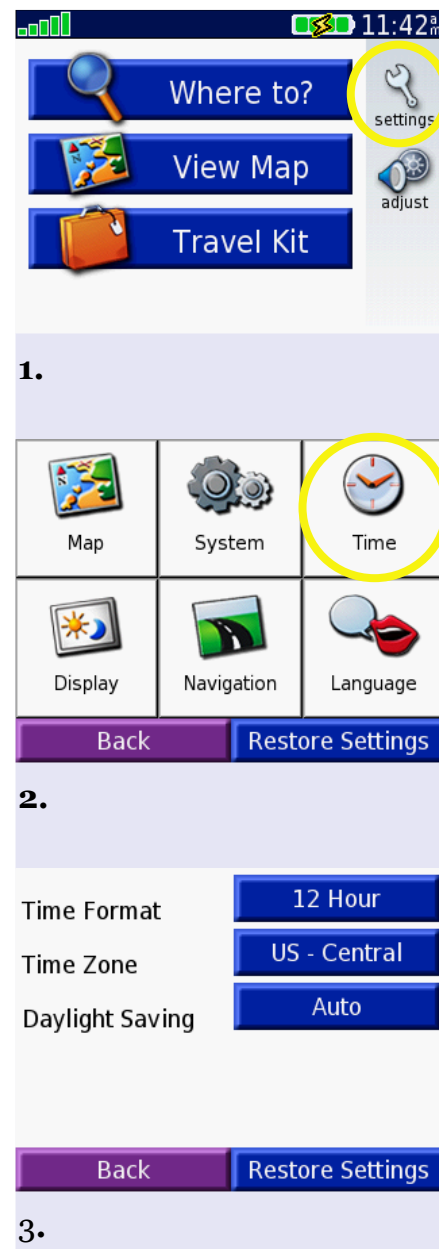

Kuvaseadistuste muutmine (Display)

Color Mode (värvirežiim) - heleda tausta jaoks valige päevane (Daytime), musta tausta jaoks öine (Nighttime) värvirežiim või nende kahe vahel automaatselt vahetamiseks "Automatic".

Backlight Timeout (taustvalgustuse taimaut) - määrake, kauaks jääb taustvalgustus peale välise toite eemaldamist sisse. Taustvalgustuse taimaudi vähendamine pikendab seadme aku tööaega.

Touch Screen (puutekraan) - kalibreerib või korrigeerib puutekraani puudutustele õieti reageerima. Puudutage "Recalibrate" nuppu ja järgige edasiseid juhiseid.

PictureIt - võimaldab teil teha ekraanitõmmise, vajutades ja vabastades kiiresti toitenupu. Ekraanitõmmised salvestatakse "nuvi" kettaseadme "PictureIt" kausta.



Märkus: Kui PictureIt on sisse lülitatud, ei avane toitenupu vajutamisel seadistuste leht.

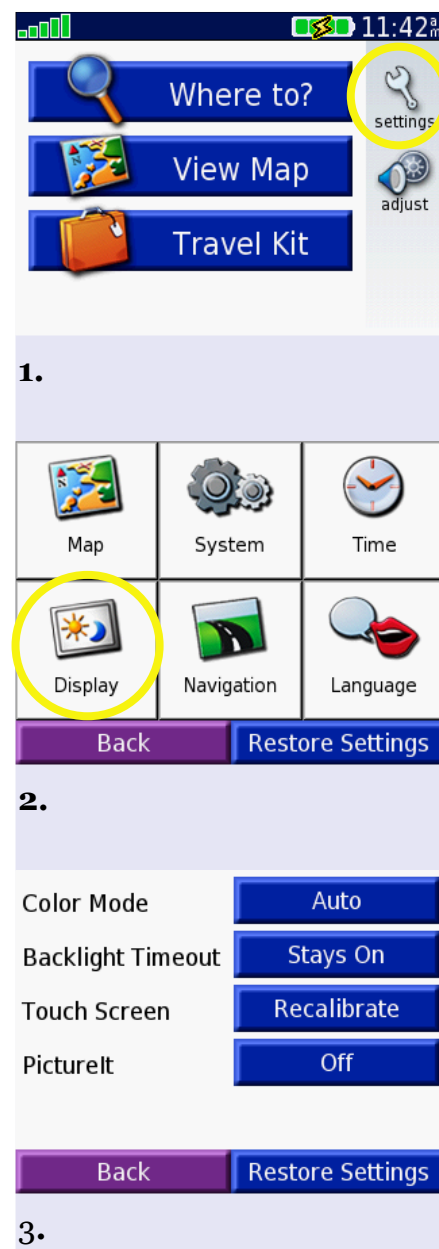

Navigatsiooniseadistuste muutmine (Navigation)

Route Preference (marsruudieelistused) - vali-ge oma eelistus marsruutide arvutamisel. Valige "Faster Time" (kiirem aeg), kui soovite marsruute, mille läbimine võtab vähem aega, kuid mis võivad olla pikemad. Valige "Shorter Distance" (lühem vahemaa), kui soovite marsruute, mis on lühemad, kuid mille läbimine võib võtta kauem aega.

Vehicle (sõiduk) - määrake marsruutide optimeerimiseks oma sõiduki tüüp.

Avoidances (väldingud) - puudutage "Enabled" (sees) nuppu, et avada teetüüpide aken. Valige teetüübid, mida soovite oma marsruudil vältida. nüvi kasutab neid teid ainult juhul, kui teised teed viiksid teid marsruudist liiga kaugele või kui teisi teid ei ole.

Attention Tone (tähelepanu heli) - lülitage tähelepanu heli sisse või välja.

Voice Prompts (hääljuhised) - valige, millal soovite kuulda navigatsioonijuhiseid ja seadme olekuteateid.

Restore Settings (taasta seadistused) - taastab algsed navigatsiooniseadistused.

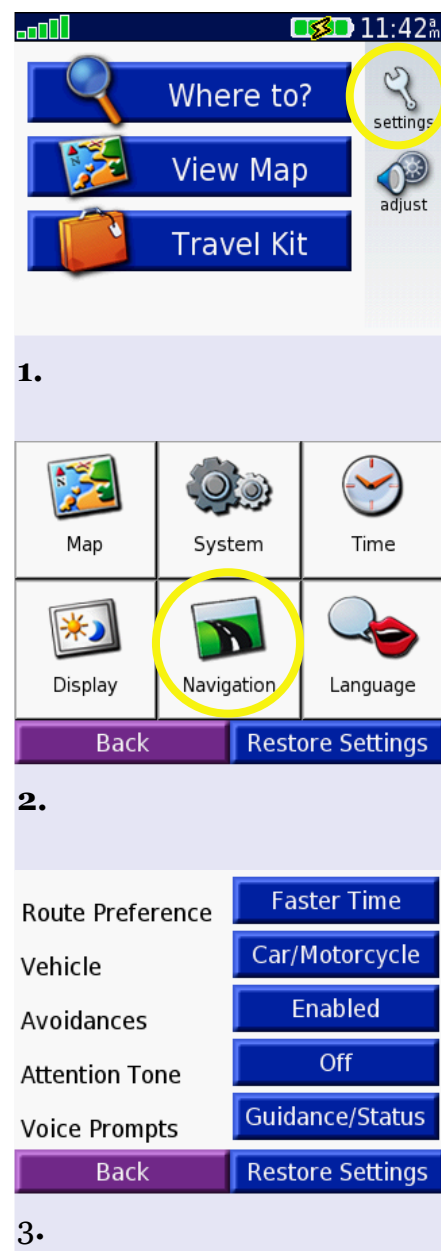

Keeleseadistuste muutmine (Language)

Text Language (tekstikeel) - muudab kõik tekstid ekraanil antud keelde. Tekstikeele muutmine ei muuda kaardiandmete, näiteks tänavanimede, ja kasutaja sisestatud andmete keelt.

Voice Language (heli keel) - muudab kõigi hääljuhiste ja teadete keelt. nüvis on kahte sorti hääli - kõnesüntesaatori hääled ja eelsalvestatud hääled.

Keeled, mille juurde on märgitud inimese nimi, on kõnesüntesaatori keeled, näiteks American-English Jill on kõnesüntesaatori keel. Kõnesüntesaatori hääled loevad ja räägivad kõiki sõnu, mida ekraanil esitatakse. Häältel on põhjalik sõnavara ja nad hääldavad pööretele lähenedes tänavanimesid.

Eelsalvestatud häältel on piiratud sõnavara ja nad ei häälda kohtade ega tänavate nimesid.

Restore Settings (seadistuste taastamine) - taastab algsed keeseadistused.

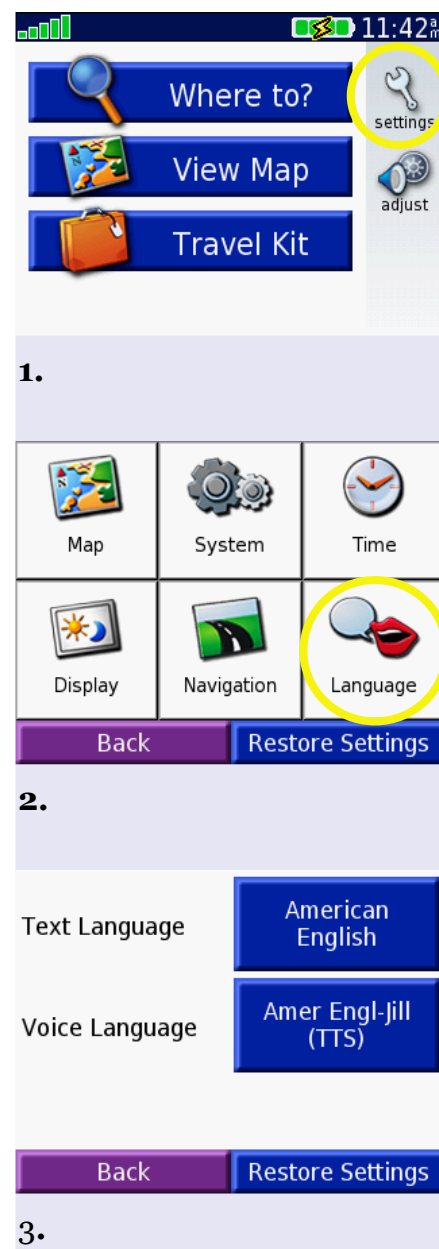

LISA

nüvi kinnitamine

Et kinnitus püsiks, puhastage ja kuivatage auto esiklaas enne iminapa ühendamist.

Iminappkinnituse ühendamine:

1. Kinnitage iminapp esiklaasile.
2. Keerake kang tagasi, esiklaasi poole.
3. Tõstke antenn ülemisse asendisse. Asetage nüvi alumine serv hoidjasse.
4. Kallutage nüvi tagasi, kuni ta kinnitub kohale. Vajadusel pöörake hoidjat.
5. Ühendage kaabli väiksem ots kinnituse tagaküljele. Ühendage kaabli teine ots 12/24 voldise sigaretisüütaja pesaga.

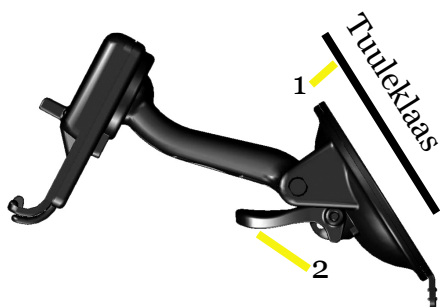

Ühendage iminappkinnitus

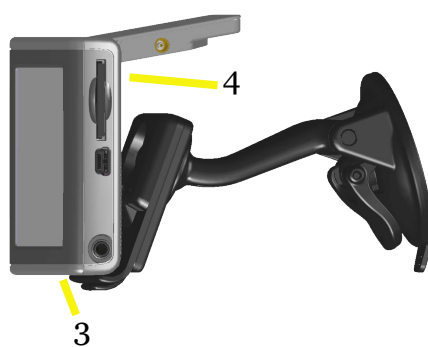

Asetage nüvi hoidjasse



Ühendage kaabel

nüvi kinnitamine armatuurlauale

nüvi kinnitamiseks armatuurlauale kasutage komplektis olevat kleeplehte.

Oluline: permanentset kleeplehte on peale kinnitamist väga raske eemaldada.

Kleeplehe kinnitamine:

1. Puhastage ja kuivatage armatuurlaual koht, kuhu kavatsete lehe kinnitada.
2. Eemaldage kleeplehe põhjalt kate ja asetage leht armatuurlauale.
3. Asetage iminappkinnitus kleeplehele.
4. Pöörake iminappkinnituse kang, et see jääks tugevalt lehe külge.



Seadme ja kinnituse eemaldamine

1. Seadme eemaldamiseks kinnituse küljest lükake hoidja all servas olevat saki üles.
2. Eemaldage seade hoidjast.
3. Iminappkinnituse eemaldamiseks esiklaasi küljest tõmmake kangit enda poole.
4. Tõmmake iminappkinnitus enda poole.

Hoidja eemaldamine kinnituse küljest

Hoidja eemaldamiseks kinnituse küljest pöörake hoidja küljele. Hoidja klõpsab kuulkinnetuse küljest lahti.

Hoidja tagasi ühendamiseks vajutage ta uuesti kuulkinnetuse külge.

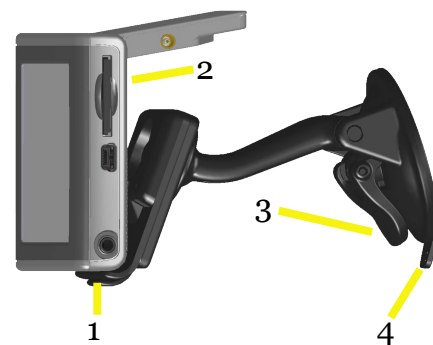

nüvi lähtestamine

Kui teie nüvi hangub (kokku jookseb), vajutage seadme välja lülitamiseks toitenuppu, seejärel vajutage seadme sisse lülitamiseks uuesti toitenuppu. Kui see ei aita, peate nüvi lähtestama.

Nüvi lähtestamine:

1. Tõstke antenn üles.
2. Vajutage "Reset" (lähtesta) nuppu.

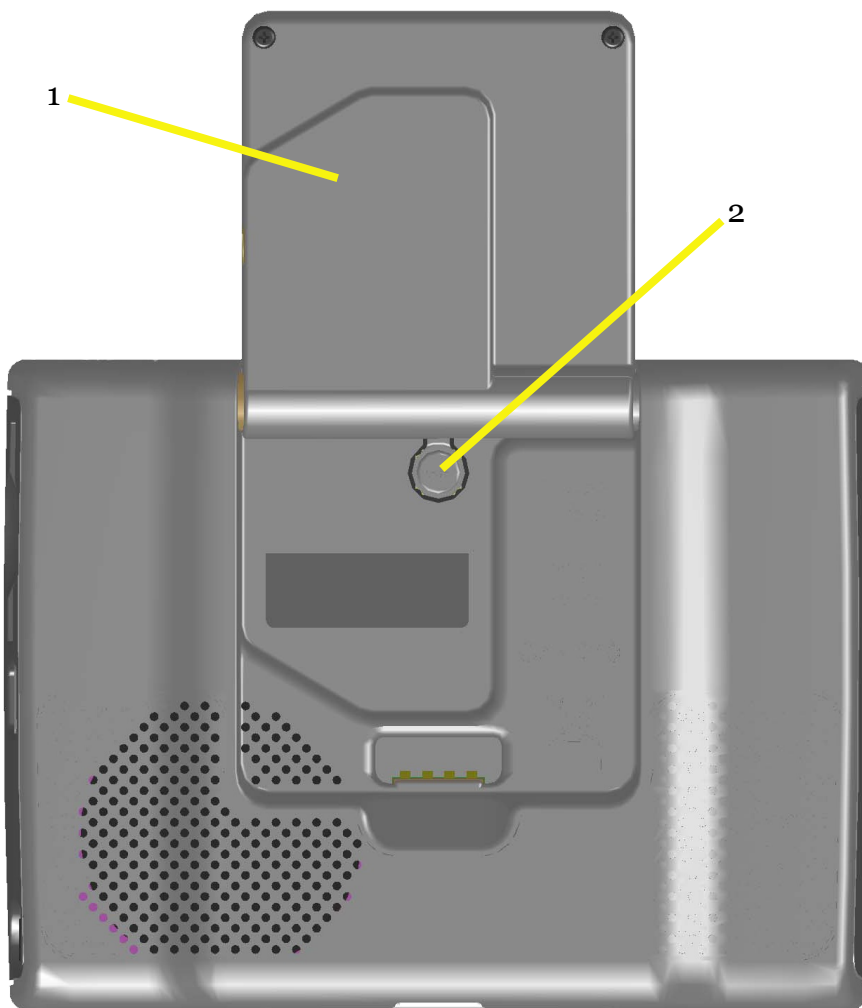

KASUTAJA AND- METE LÄHTES- TAMINE

Hoidke nüvi sisse lülitamise ajal sõrme ekraani paremas ülemises nurgas. Hoidke sõrme ekraanil, kuni ilmub hüpinkaken. Kasutaja andmete kustutamiseks valige "Yes" (jah).

Taastatakse kõik algsed seadistused. Teie hiljutised valikud ja audiojärjehoidjad kaovad samuti.

Kolmandate tootjate huvipunktid

nüvi võimaldab kasutada huvipunktide andmebaase, mida saab laadida erinevatelt internetilehekülgedelt. Huvipunktide andmebaasid võivad näiteks sisaldada hoiatusi politseikaamerate või koolialade asukohtade kohta. nüvi võib teid sellisele punktile lähenedes alarmiga hoiatada.

Peale huvipunktide andmebaasi alla laadimist kasutage nende nüvisse kopeerimiseks Garmin POI Loader programmi. POI Loader programmi saate interneti-aadressilt <http://www.garmin.com/products/nuvi>. Valige "Updates and Downloads".

POI Loader programmi abil saate salvestada huvipunktid "nüvi" kettaseadmele või SD-kaardile. Samuti saate programmi abil kohandada lähedusalarmide seadistusi iga huvipunkti kohta. Lisateavet leiate programmi abitekstidest, millel avamiseks vajutage arvuti klaviatuuril "F1" klahvi.

Kolmandate tootjate huvipunktide vaatamiseks valige "My Locations", seejärel "Custom POIs".

Huvipunktide kustutamiseks nüvist valige menüülehel "Where To?". Puudutage "My Locations" ikooni, seejärel "Delete All" (kustuta kõik) nuppu. Kõigi oma lemmikkohtade ja huvipunktide kustutamiseks valige "Yes".

LÄHEDUSALARMI SEADISTAMINE

Lähedusalarmide sisse või välja lülitamiseks puudutage menüülehel  ikooni, seejärel "System" ikooni ja lõpuks "Proximity Alarms" ikooni.

GPS Mode	Normal	
Units	Statute	
Safe Mode	On	
Touch Tones	On	
Proximity Alarms	On	
Back	About	Restore

Kui lähedusalarmid on sisse lülitatud, piiksub nüvi, kui lähenede huvipunktile.



Hoiatus: Garmin ei ole vastutav kolmandate tootjate huvipunktide andmebaasi kasutamisest tulenevate tagajärgede eest ega selliste andmebaaside täpsuse eest.

nüvi hooldamine

nüvil on tundlikke elektroonilisi osasid, mis võivad saada löökidest või vibratsioonist jäävaid kahjustusi. Et minimeerida ohtu seadmele, vältige selle maha pillamist ja kasutamist kõrge vibratsioonitasemega keskkondades.

Seadme puhastamine

nüvi on konstrueeritud kõrgekvaliteedilistest materialidest ja ei vaja muud kasutajapoolset hooldust peale puhastamise. Puhastage seadme korpuse (mitte puuteekraani) välispinda lahjas puhastusvahendis niisutatud lapiga. Vältige keemilisi puhastusvahendeid ja lahusteid, mis kahjustavad plastosasid.

Puutekraani puhastamine

Puutekraani puhastamiseks kasutage pehmet, puhast ja kiuvaba lappi. Vajadusel kasutage vett, isopropüül-alkoholi või prilliklaaside puhastusvahendit. Kandke vahend lapile ja pühkige seejärel õrnalt ekraani.

nüvi kaitsmine vigastuste eest

nüvi kaitsmiseks vigastuste eest järgige siin toodud juhiseid:

- Ärge jätke nüvit kohtadesse, kus esinevad pikema aja jooksul ekstreemsed temperatuurid (näiteks auto pagasiruum), kuna need võivad põhjustada jäävaid kahjustusi.
- Ärge laske nüvil märjaks saada. Kokkupuude veega võib põhjustada seadme väärtalitlust.
- Ärge jätke sõidukist lahkudes nüvit nähtavale kohale. Varguse vältimiseks võtke nüvi endaga kaasa või peitke silma alt ära.
- Kuigi puutekraaniga töötamiseks võib kasutada ka pihuarvuti pliiatsit, ärge tehke seda kunagi autot juhtides. Ärge kasutage puutekraanil kunagi kõvu või teravaid esemeid, mis võivad põhjustada vigastusi.

nüvi kasutamine siseruumides

nüvi kasutamiseks siseruumides lülitage välja seadme GPS-vastuvõtja, keerates antenni suletud asendisse. Tehke seda, kui harjutate seadme kasutamist või kasutate reisikohvri võimalusi, näiteks MP3-mängijat.

Välise antenni kasutamine

Ta saate kasutada nüviga valikulist välist antenni (Garmin GA 27C). See on vajalik, kui kasutate seadet toonitud esiklaasiga või esiklaasisoojendusega autos, mis mõlemad võivad blokeerida GPS signaale. Ühendage antenn nüvi tagaküljel olevasse pesasse. Antenni ostmiseks minge aadressile <http://www.garmin.com/products/nuvi> ja valige "Accessories" link.

Kaitsme vahetamine

Sigaretisüütaja adapteri otsas on AGC/3AG 2 A kaitse. Aeg-ajalt võib olla vaja seda vahetada. Selleks keerake lahti adapteri must ümmargune otsatükk ja vahetage kaitse.

nüvi laadimine

nüvi laadimiseks võite kasutada USB kaablit (vaadake lehekülge 21) või iminappkinnituse külge ühendatud 12/24 V autoadapterit.

Keerake lahti



nüvi tarkvara uuendamine

Garmin uuendab pidevalt oma tarkvara ja kaardandmeid. Kui te registreerite oma toote, saate te teateid tarkvara- ja kaardiuuenduste kohta. Et näha, kas nüvi süsteemitarkvarale on saada uuendusi, minge aadressile <http://www.garmin.com/products/nuvi> ja valige link "Software Updates" (tarkvarauuendused). Et näha, kas kaardandmetele on uuendusi, minge aadressile <http://www.garmin.com/unlock/update.jsp>

Lisakaartide ostmine

Te saate osta Garminilt täiendavaid kaarte ja laadida need oma nüvi mällu või välisele SD-kaardile. Kaartide arvutisse ja nüvisse õieti paigaldamiseks järgige kaartidega kaasa tulnud juhiseid. Et lisakaarte aktiveerida, vajate oma seadme ID-numbrit (vaadake lehekülge 40) ja seeria-numbrit (vaadake lehekülge 4). Kaartide laadimiseks nüvi mällu või SD-kaardile valige oma seadme või SD-kaardi nimi. Lisateavet MapSource programmi kasutamise ja kaartide laadimise kohta GPS-seadmesse lugege MapSource programmi abitekstidest.

Täiendavate teepunktide laadimine nüvisse

MapSource programmi abil saate salvestada kohti (teepunkte) ja kopeerida need nüvisse. Lisateavet teepunktide loomise kohta MapSource programmis lugege programmi abitekstidest (vajutage arvuti klaviatuuril "F1" klahvi).

Peale teepunktide loomist valige "File" menüüst "Save" käsk. Valige "Save as Type" menüüst "GPS eXchange Format (*.gpx)" ja klikkige "Save" nuppu.

Ühendage nüvi arvutiga ja kopeerige *.gpx failid "nuvi" kettaseadme "Garmin/Waypoints" kausta. Valides nüüd nüvis "My Locations" ja seejärel "Favorites", näete oma loodud teepunkte.

Salvestatud kohtade vaatamine MapSource programmis

Te saate vaadata nüvis salvestatud kohti ka MapSource programmis.

Valige MapSource programmis "File" menüüst "Open" käsk. Valige "Save as Type" menüüst "GPS eXchange Format (*.gpx)". Avage "nuvi" kettaseadmel "Garmin/Waypoints" kaust ja valige "Waypoints.gpx" fail ning klikkige "Open" nuppu.

USB liidese tõrkeotsing

Probleem/Küsimus

Kust ma tean, et mu nüvi on USB "mass storage" (kettaseadme) režiimil?

Minu arvuti ei saa aru, kui nüvi ühendatud on.

Ma ei leia kettaseadmete nimekirjas "nuvi" nime- list seadet.

USB kaabli eemaldami- sel ilmub teade "Unsafe Removal of Device" (seadme mittekorrektne eemaldamine).

Kuidas ma saan nüvi ket- taseadmeid ümber nime- tada?

Kuidas ma saan Window- sis nüvi kettatähiseid eraldada?

Lahendus/Vastus

Kui nüvi on kettaseadme režiimil, ilmub seadme ekraani- le pilt arvutiga ühendatud nüvist. Samuti peaksite näge- ma arvutis uue teiseldatava kettaseadme ikooni.

1. Ühendage USB kaabel arvuti küljest lahti.
2. Lülitage nüvi välja ja seejärel uuesti sisse.
3. Ühendage USB kaabel arvutiga. Nüvi läheb automaat- selt kettaseadme režiimile.

Proovige ülal kirjeldatud lahendust.

Kui teil on ühendatud palju võrgukettaid, võib Windowsil tekkida probleeme kettatähise eraldamisega "nuvi" ketta- seadmele. Tähhise eraldamiseks järgige lehekülje lõpus toodud juhiseid.

Kui te olete valmis nüvit arvuti küljest lahti ühendama, topeltklõpsake "Unplug or Eject" ikooni  süsteemisalves. Valige "USB Mass Storage Device" ja klõpsake "Stop". Vali- ge nüvi kettaseadmed ja klõpsake "OK". Nüüd võite nüvi arvuti küljest lahti ühendada.

1. Avage "My Computer".
2. Valige kettaseade, mida soovite ümber nimetada.
3. Vajutage hiire paremat nuppu ja valige "Rename" (ni- meta ümber).
4. Sisestage uus nimi ja vajutage "Return" klahvi.

1. Lülitage nüvi välja.
2. Ühendage USB kaabel nüvi ja arvutiga. nüvi lülitab end automaatselt sisse.
3. Klõpsake "Start" -> "Settings" -> "Control Panel" -> "Administrative Tools" -> "Computer Management" -> "Storage" -> "Disk Management".
4. Klõpsake üht nüvi kettaseadet (sisemine mälu või SD- kaart). Vajutage hiire paremat nuppu ja valige "Change Drive Letter and Path...".
5. Valige "Edit...", valige rippmenüüst kettatähis ja klõpki- ge "OK".

nüvi tõrkeotsing

Probleem/Küsimus

Akunäidik ei paista olevat täpne.

Puutekraan ei reageeri puudutustele õieti.

AKUNÄIDIK

Akuikoon menüülehe paremas ülemises nurgas näitab sisemise aku olekut.



Aku laeb või on ühendatud välise toitega.



Aku täis.



Aku 3/4 täis.



Aku 1/2 täis.



Aku 1/4 täis.

Aeg-ajalt võite täheldada, et akunäidik ei ole päris täpne. Näidiku täpsuse tagamiseks laske akul täielikult tühjeneda ja laadige seejärel täielikult ilma vahepealsete katkestusteta. Parimate tulemuste saavutamiseks ärge ühendage nüvit vooluvõrgust lahti enne, kui aku on täielikult laadinud.

Lahendus/Vastus

Laske seadme akul täielikult tühjeneda ja laadige seejärel täielikult (ilma vahepealsete katkestusteta). Vaadake lisateavet altpoolt.

Kalibreerige ekraan. Valige menüülehel "Settings" -> "Display". Puudutage "Recalibrate" nuppu ja järgige juhiseid ekraanil.

Akuteave



nüvil on sisemine (mitteteisaldatav) liitium-ioon aku. Seadme ohutu ära viskamise kohta saate teavet kohalikult jäätmekäitlusettevõttelt.

Aku vihjed

- nüvi aku peaks kestma 4 kuni 8 tundi, sõltuvalt kasutusaktiivsusest. Akunäidik annab teavet aku kohta.
- Aku tööaja pikendamiseks lühendage taustvalgustuse aega. Selleks valige menüülehel "Settings" -> "Display" -> "Backlight Timeout". Vaadake lehekülge 42.
- Aku tööaja pikendamiseks viige ajal, kui teil ei ole vaja võtta vastu GPS signaale, seadme antenn sulatud asendisse.
- Akunäidiku täpsuse tõstmiseks laske akul täielikult tühjeneda ja laadige seejärel täielikult. Seda ei tohiks olla vaja teha eriti sageli. Vaadake lisateavet vasakult.
- Liitium-ioon aku eluea pikendamiseks ärge jätke nüvit otsese päikesevalguse kätte ja vältige pikemaajalist hoidmist ülemäärases kuumuses.

Satelliitsignaaliid

nüvi võtab töö käigus vastu satelliitsignaale. Kui te olete siseruumides, kõrgete majade vahel või puude all, ei saa seade signaale vastu võtta. Seadme kasutamiseks minge kohta, kus ei oleks takistusi, või pöörake seadme antenn suletud asendisse, lülitades GPS vastuvõtja siseruumides kasutamiseks välja.

Kui nüvi on satelliitsignaaliid tuvastanud, on menüülehel kujutatud signaalitugevuse tulbad rohelised . Kui nüvi kaotab signaali, muutuvad tulbad punaseks või kaovad .

GPS andmelehe vaatamiseks puudutage signaalitugevuse tulpasid menüülehe vasakus ülemises nurgas. Menüülehele naasmiseks puudutage suvalist kohta ekraanil.

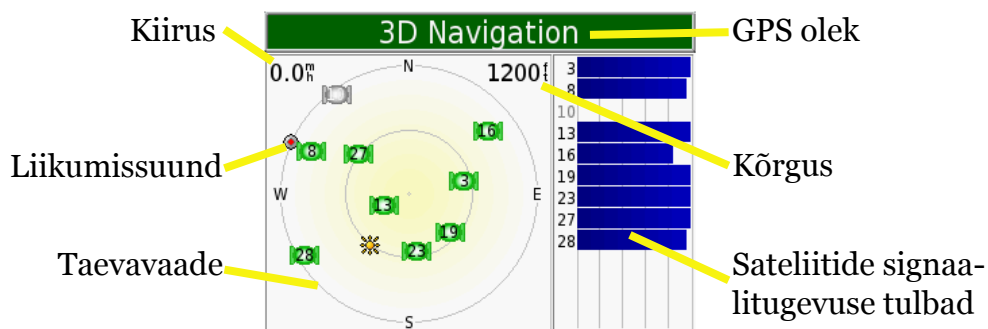

Taevavaade annab ülevaate nähaolevate satelliitide kohta. Signaalitugevuse tulbad näitavad iga satelliidi signaali tugevust.

Lisateavet GPS süsteemi kohta leiate Gramini veebilehelt aadressil <http://www.gramin.com/aboutGPS>.

Tehnilised spetsifikatsioonid

Mõõtmed: L 98,3 × K 73,9 × S 22,1 mm (3,87 × 2,91 × 0,87 tolli)

Kaal: 144,6 g (5,1 oz)

Ekraan: L 8,98 × K 7,2 mm (3,5 × 2,8 tolli); 320 × 240 pikslit; QVGA TFT maastikuformaadis ekraan valge taustvalgustuse ja peegeldusevaba puuteekraaniga

Korpus: mitte veekindel ega IPXO

Temperatuurivahemik: 0 °C - 60 °C (32 °F - 140 °F)

Andmete salvestamine: sisemine mälu ja valikuline teisaldatav SD-kaart. Andmeid säilitatakse tähtajatult.

PC liides: USB mass storage, plug'n'play

Toitesisend: 12/24 V DC

Voolutarve: max. 15 W @ 13,8 V DC

Aku tööiga: 4 kuni 8 tundi, sõltuvalt kasutusaktiivsusest

Kõrvaklapipistik: standardne 3,5 mm

Täieliku spetsifikatsiooni leiate Garmin'i veebilehelt aadressil <http://www.garmin.com/products/nuvi/spec.html>

GPS VAS - TUVÕTJA SPET - SIFIKATSIOONI D

Vastuvõtja: WAAS toega
Asukohamäärangu kiirus*:

- soe: < 1 sek.
- külm: < 38 sek.
- täielik lähtestamine: < 45 sek.

* Keskmise kiiruse seisva vastuvõtja ja vaba taevavaate korral.

Uuendusvahemik: 1/sek, pidev

GPS täpsus:

- asukoht: < 10 m, keskmine
- kiirus: 0,5m/sek RMS

GPS (WAAS toega) täpsus:

- asukoht: < 5 m, keskmine
- kiirus: 0,5 m/sek RMS

TARKVARALITSENTS

nüvi seadet kasutades nõustute te järgima alltoodud tarkvaralitsentsi tingimusi ja nõudmisi. Palun lugege seda litsentsi tähelepanelikult.

Garmin annab teile piiratud õiguse kasutada seadmesse integreeritud tarkvara ("Tarkvara") binaarsel käivitataval kujul seadme tavapärase töö käigus. Tarkvara varalised ja mittevaralised õigused jäävad Garminile.

Te nõustute, et Tarkvara on Garmini omand ja seda kaitsevad Ameerika Ühendriikide autoriõiguse seadused ja rahvusvahelised autoriõiguste alased lepingud. Te nõustute ka, et Tarkvara struktuur, hierarhia ja kood on Garmini väärtuslikud ärisaladused ja Tarkvara lähtekood on Garmini väärtuslik ärisaladus. Te nõustute Tarkvara ega selle ühtegi osa mitte dekompileerima, deassembleerima, muutma, pöördassembleerima, pöördkompileerima või viima inimloetavasse formaati ega koostama Tarkvaral põhinevaid teoseid. Te nõustute mitte eksportima või re-eksportima tarkvara ühtegi riiki, mis rikub USA ekspordipiirangute seadusi.



Märkus: nüvil ei ole kasutaja poolt hooldatavaid osasid. Kui teil tekib seadme kasutamisel probleeme, viige seade parandamiseks Garmini volitatud edasimüüja juurde.



Märkus: nüvi korpus on kinnitatud kruvidega. Kõik katsed avada korpus või seadet mingil viisil muuta lõpetavad garantii kehtivuse ja võivad põhjustada seadmele jäävaid kahjustusi.